

J&O

CATALOGO DE PIEZAS
DE RECAMBIO

Moto "Gran Turismo" D

Moto "Meteor" A

EDICION RESERVADA

Publicación técnica

Borgward Iso Española, S. A.

Plaza de Agueda Díez, 5

Teléfonos 28 88 04-03-02

M A D R I D

NORMAS PARA

ESTE CATALOGO

REPRESENTACION GRAFICA Y NUMERACION DE TODAS LAS PIEZAS DE RECAMBIO

En el presente catálogo están representadas y numeradas todas las partes de recambio para el vehículo **ISOCARRO 150 c. c.** El catálogo está dividido en varios grupos y comprende todos los particulares de chasis y motor.

PARA BUSCAR PIEZAS CUYO NUMERO SE CONOCE

Buscar en el índice numérico al final del catálogo el número conocido y referirse a la página marcada a su lado. De tal manera resulta fácil encontrar en la figura correspondiente a la tabla el particular que se busca.

**PARA BUSCAR EL NUMERO DEL PARTICULAR
DEL QUE SE CONOCE LA PIEZA Y SU MONTAJE**

Encontrar el grupo donde la pieza esté representada teniendo presente que las figuras han sido dibujadas según un criterio de montaje. El correspondiente número de referencia que se encuentra al lado del dibujo nos facilita la búsqueda en la parte descriptiva de la denominación, número que se tiene que poner en el pedido y la cantidad que se necesita para el vehículo.

PEDIDO DE PIEZAS

Los pedidos de piezas deben ser enviados por escrito, en cartas que no traten de otros asuntos.

La petición seguirá este orden:

Cantidad necesaria.

Nombre de la pieza.

Número de orden de la pieza.

Medio de transporte de la expedición contra reembolso.

Número del motor y chasis.

Ejemplo: Envíe por paquete postal 5 discos conductores embrague S/P 12290 para vehículo, (núm. y)

**Se recomienda efectuar los pedidos de piezas según
las normas establecidas.**

GRUPO MOTOR

CILINDRO, CULATA Y SEMICARTERS

Fig.	Núm. de plano	DENOMINACION	Cantidad	NOTAS
1	10024-I	CULATA	1	A
—	9702	CULATA	1	D
2	10058-I	JUNTA entre culata y cilindro	1	A
—	1038	JUNTA entre culata y cilindro	1	D
3	10022-I	CILINDRO	1	A
—	9700	CILINDRO	1	D
4	1062	TORNILLO fijación culata	6	
5	6211	ARANDELA grower	6	
6	1063	ARANDELA plana	6	
7	1130	ESPARRAGO fijación cilindro	4	
8	1064	TUERCA para espárrago fijación cilindro	4	



TABLA 1

(Continuación)

Fig.	Núm. de plano	DENOMINACION	Cantidad	NOTAS
9	1187	ARANDELA grower para espárrago fijación cil.	4	
10	10059-I	JUNTA entre semicárter y cilindro	1	
11	10002/A	SEMICARTER lado embrague	1	
12	10001/I	SEMICARTER lado plato magnético	1	
13	10004/I	TAPA lado embrague	1	
14	10051/I	JUNTA tapa lado embrague	1	
15	10003/I	TAPA lado plato magnético	1	
16	10050/I	JUNTA entre semicárteres	1	
17	10052/I	TAPA registro embrague	1	
18	10073	JUNTA para tapa registro embrague	1	
19	1702	TORNILLO fijación tapa registro embrague	2	
20	1777	ARANDELA grower	2	
21	1054	CASQUILLO guía semicárteres	2	
22	1116	CASQUILLO guía tapa lado embrague	2	
23	1065	TORNILLO cierre semicárteres	8	
24	3493	TORNILLO cierre semicárteres	1	
25	1246	TORNILLO cierre tapa plato magnético	3	
26	10056/I	TORNILLO cierre semicárteres	1	
27	1067	TORNILLO cierre semicárteres	3	
28	1529	TUERCA para tornillo fijación semicárteres	2	
29	6211	ARANDELA grower para tornillo fij. semic.	10	
30	10057/I	ARANDELA plana	2	
31	4339	TORNILLO fijación tapa lado embrague	6	
32	1282	ARANDELA de aluminio para tornillo fijación tapa embrague	6	
33	1777	ARANDELA grower para tornillo fijación tapa plato y embrague	9	
34	6027	ARANDELA plana para tornillo fij. tapa plato	3	
35	1144	TORNILLO salida de aceite	3	
36	1143	ARANDELA de fibra para tor. salida de aceite	3	
37	1200	ARANDELA plana para tornillo salida de aceite	3	
38	10089/A	CASQUILLO para selector sobre semicárter	1	

Fig.	Núm. de plano	DENOMINACION	Cantidad	NOTAS
1	10021-I	CIGÜENAL completo	1	A
—	14092	CIGÜENAL completo	1	D
2	10005-I	PISTON normal	2	A
—	1409	PISTON normal	2	D
3	10006-I	SEGMENTO	6	A
—	1387/A	SEGMENTO	6	D
4	10007-I	BULON para pistón normal \varnothing 18	2	A
—	1412	BULON para pistón normal \varnothing 14	2	D
5	61220	ANILLO freno bulón	4	A
—	1413	ANILLO freno bulón	4	D
6	1318	PIÑON cadena transmisión primaria	1	(17 dientes)
7	1078	CHAVETA para piñón transmisión primaria	1	
8	1134	TUERCA fijación piñón	1	
9	1136	ARANDELA de seguridad	1	

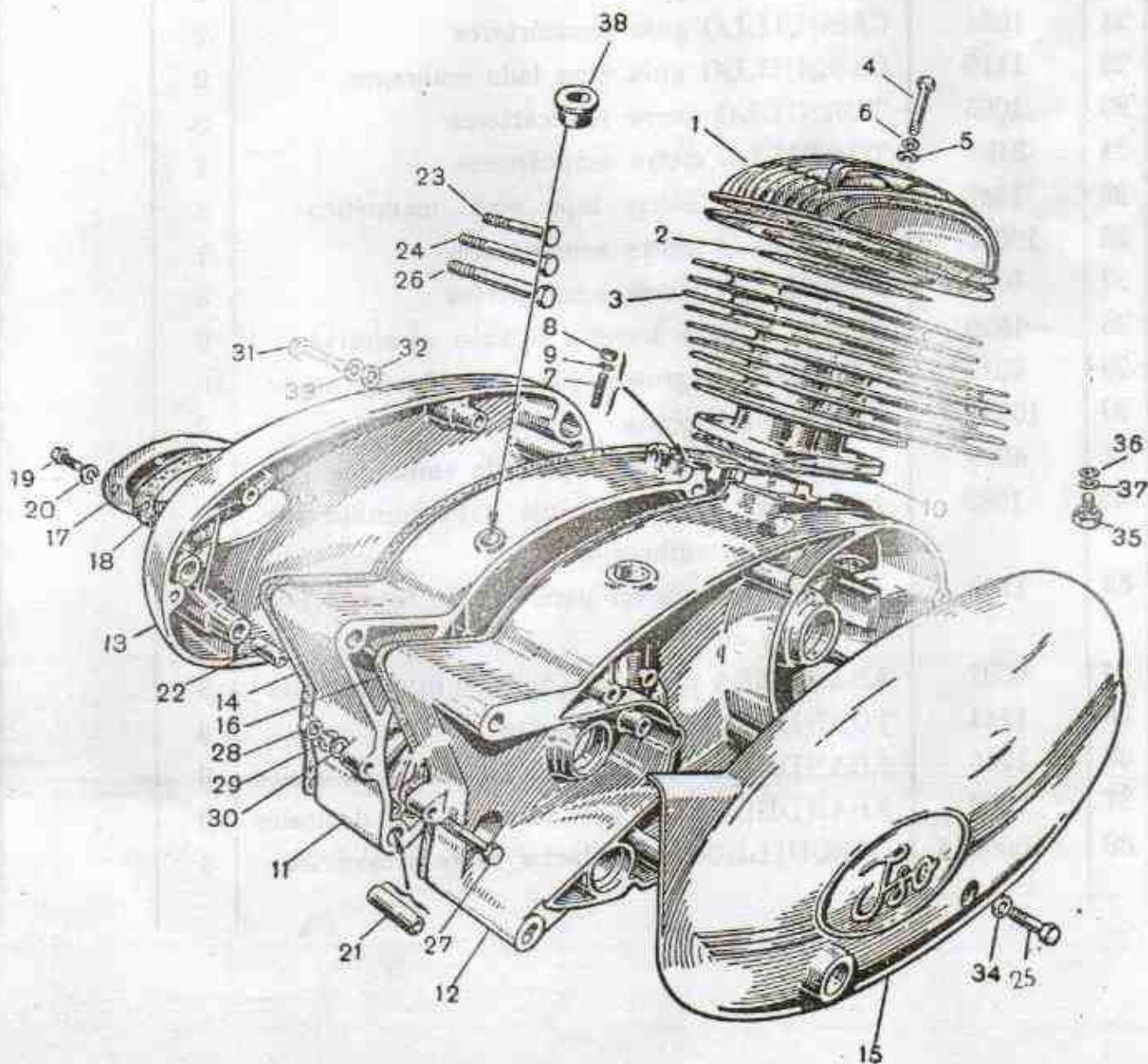

TABLA 2

(Continuación)

Fig.	Núm. de plano	DENOMINACION	Cantidad	NOTAS
10	1073/C	RODAMIENTO a bolas eje cigüeñal	3	
11	1214	ARANDELA de suplemento eje cigüeñal	1	Según montaje
12	1070	RETEN de grasa lado transmisión	1	
13	1081	RETEN de grasa lado plato magnético	1	
14	1079	CHAVETA para plato magnético	1	
15	10060/A	ARANDELA distanciadora rodamiento	1	
—	1183	ARANDELA distanciadora rodamiento	1	
16	10061-I	ARANDELA distanciadora retén grasa lado plato	1	
17	10018-I	CONJUNTO de biela y bieleta con casquillos	1	A
—	1440	CONJUNTO de biela y bieleta con casquillos	1	D
18	10012-I	CONJUNTO de biela con casquillos	1	A
—	1436	CONJUNTO de biela con casquillos	1	D
19	10016-I	CONJUNTO de bieleta con casquillos	1	A
—	1406/A	CONJUNTO de bieleta con casquillos	1	D
20	1439	RODILLO para cigüeñal	34	
21	1441	ARANDELA distanciadora de rodillos	1	
22	1090/A	PERNO para bieleta	1	
23	1435	CASQUILLO para cabeza de biela	1	
24	10020-I	EJE acoplamiento semicigüeñales	1	
25	10008-I	SEMICIGÜEÑAL lado transmisión	1	
26	1434/A	SEMICIGÜEÑAL lado plato magnético	1	
27	1254/17	ARANDELA distanciadora bielas	2	
	1377			
28	1378	ARANDELA distanciadora entre cojinetes	1	Según montaje
	1379	CIGÜEÑAL y semicárter		
29	1340	TUERCA fijación plato magnético	1	
30	1220	ARANDELA plana fijación plato magnético	1	2 para plato FEMSA
31	6087	ARANDELA grower fijación plato	1	
32	10017-I	CASQUILLO para pie de biela y bieleta	2	A
—	1408	CASQUILLO para pie de biela y bieleta	2	D

Fig.	Núm. de plano	DENOMINACION	Cantidad	NOTAS
1	1044	TUERCA regulación muelle de embrague	6	
2	1021	MUELLE presión discos de embrague	6	
3	1028	CAZOLETA alojamiento muelle	6	
4	1167	TUERCA para tornillo regulación embrague	1	
5	1036	DISCO exterior de embrague	1	
6	1037	TORNILLO regulación de embrague	1	
7	1033/A	PERNO mando embrague	1	
8	1759	BOLA para varilla mando embrague	1	
9	10063-I	VARILLA larga de embrague	1	
10	1022	DISCO exterior de embrague	1	
11	1027	DISCO conducido de embrague	4	
12	1003	DISCO conducido de embrague (baquelita)	5	
13	1026	DISCO exterior de embrague	1	
14	8150	TUERCA blocaje caja de embrague	1	
15	2099	ARANDELA de seguridad	1	

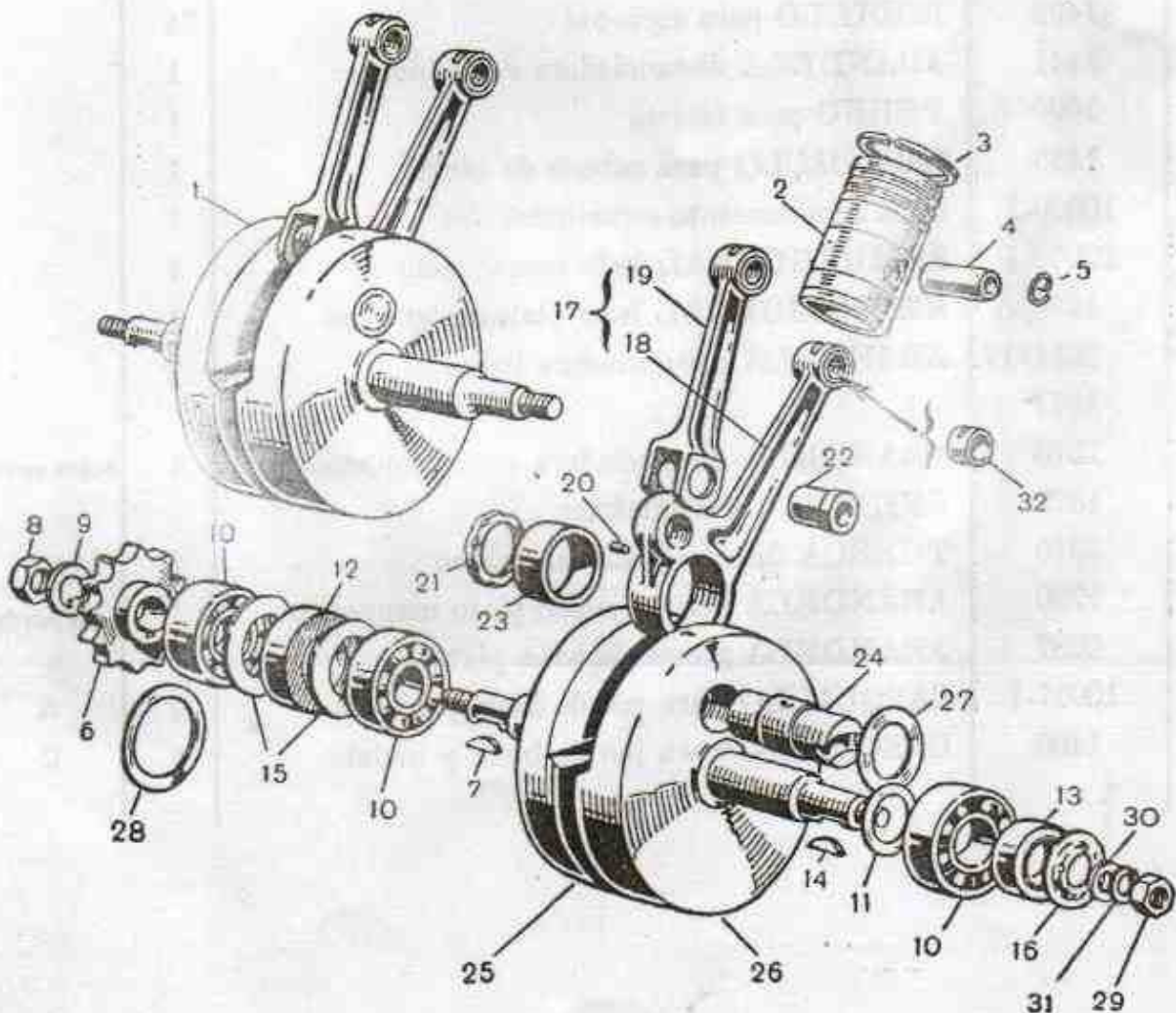

TABLA 3

(Continuación)

Fig.	Núm. de plano	DENOMINACION	Cantidad	NOTAS
16	1040	ESPARRAGO para caja de embrague	6	
17	1042	CAJA de embrague con espárrago y casquillo	1	
18	1220	CASQUILLO de bronce para caja de embrague	1	
19	1321	CORONA dentada completa	1	42 dientes
20	1322	CADENA primaria	1	54 rodillos
21	10065	LEVA mando embrague	1	
22	1529	TUERCA fijación leva mando embrague	1	
23	1185	ARANDELA dentada fijación leva mando embrague	1	
24	1063	ARANDELA plana fijación leva mando embrague	1	
25	1051	CAZOLETA para guarnición	1	
26	1052	GUARNICION goma para eje leva	1	
27	1050	MUELLE de palanca	1	
28	10064-I	Eje mando embrague	1	
29	1131	TORNILLO freno eje mando embrague	1	
30	1397	TORNILLO inspección agujero varilla	1	
31	10294	VARILLA corta de embrague	1	

TABLA 4

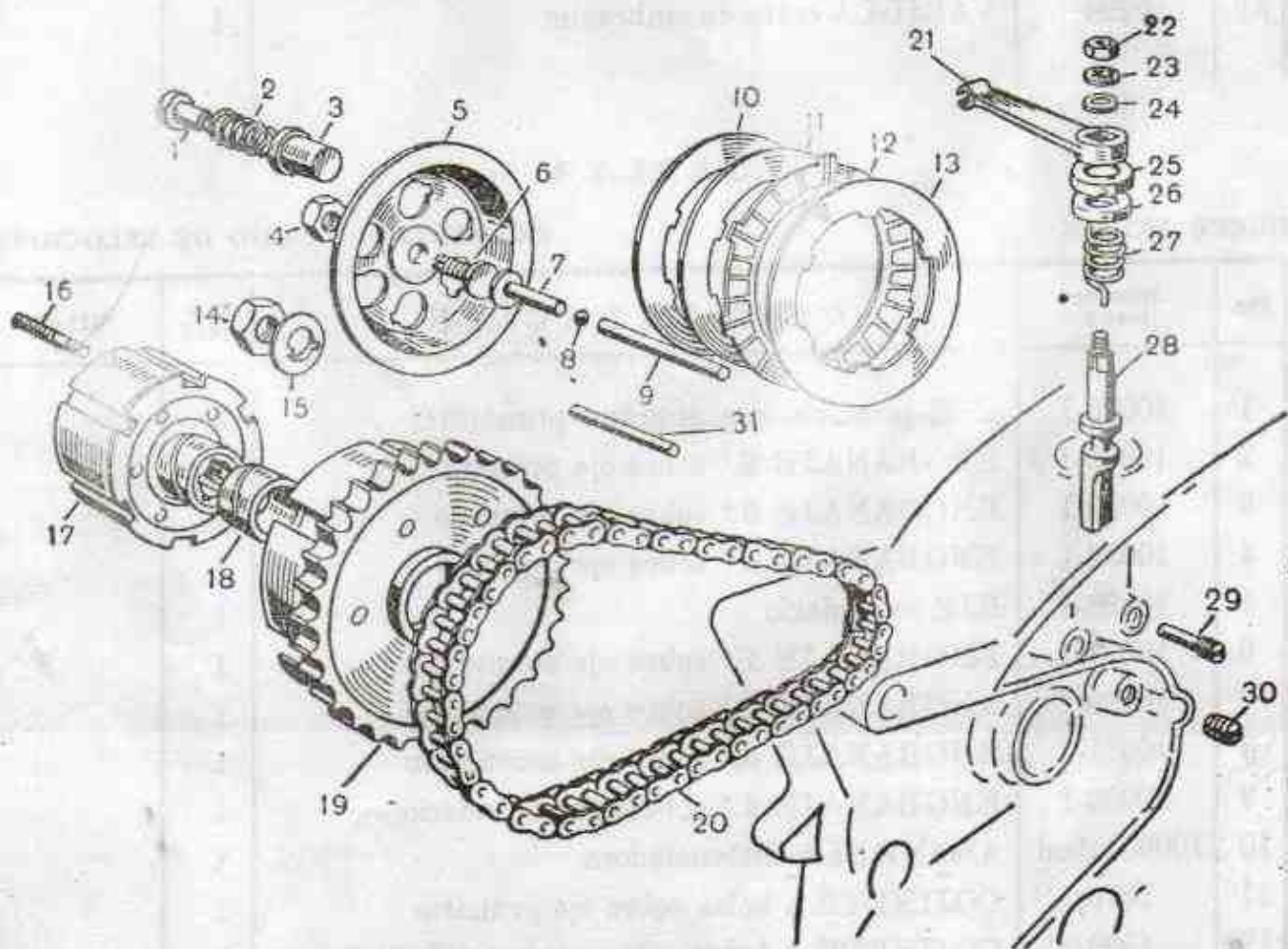
GRUPO MOTOR

ENGRANAJES CAMBIO DE VELOCIDAD

Fig.	Núm. de plano	DENOMINACION	Cantidad	NOTAS
1	10025-I	EJE primario con engrane primario	1	
2	10028-I	ENGRANAJE 2.º sobre eje primario	1	
3	10030-I	ENGRANAJE 3.º sobre eje primario	1	
4	10032-I	ENGRANAJE 4.º sobre eje primario	1	
5	10026-I	EJE secundario	1	
6	10027-I	ENGRANAJE 1.º sobre eje secundario	1	
7	10029-I	ENGRANAJE 2.º sobre eje secundario	1	
8	10031-I	ENGRANAJE 3.º sobre eje secundario	1	
9	10033-I	ENGRANAJE 4.º sobre eje secundario	1	
10	10066/abcd	ARANDELA distanciadora	1	
11	1075/C	COJINETE a bolas sobre eje primario	1	
12	1338/C	COJINETE a bolas sobre eje secundario	1	

Fig.	Núm. de plano	DENOMINACION	Cantidad	NOTAS
13	1074/C	COJINETE a bolas sobre eje primario y secundario	2	
14	1155	ARANDELA distanciadora para cojinete eje primario	1	
15	10067	ARANDELA distanciadora para retén de grasa	1	
16	1071 1383	RETEN de grasa sobre eje secundario	1	
17	1384 1385	ARANDELA suplemento entre cárter y cojinete	1	Según montaje
18	10037-I	PIÑON salida motor transmisión secundaria	1	14 dientes
19	1136	ARANDELA de seguridad para tuerca piñón salida motor	1	
20	1134	TUERCA fijación piñón salida motor	1	
21	1080	CHAVETA para piñón salida motor	1	
22	10240	CADENA transmisión secundaria	1	A
—	7101	CADENA transmisión secundaria	1	D
23	1053 1374	ARANDELA sobre eje secundario	1	



TABLA 4

(Continuación)

Fig.	Núm. de plano	DENOMINACION	Cantidad	NOTAS
24	1375	ARANDELA de suplemento entre cárter y cojinete eje secundario	1	Según montaje
	1376			
	1380			
25	1381	ARANDELA de suplemento entre cárter y eje primario	1	Según montaje
	1382			

TABLA 5

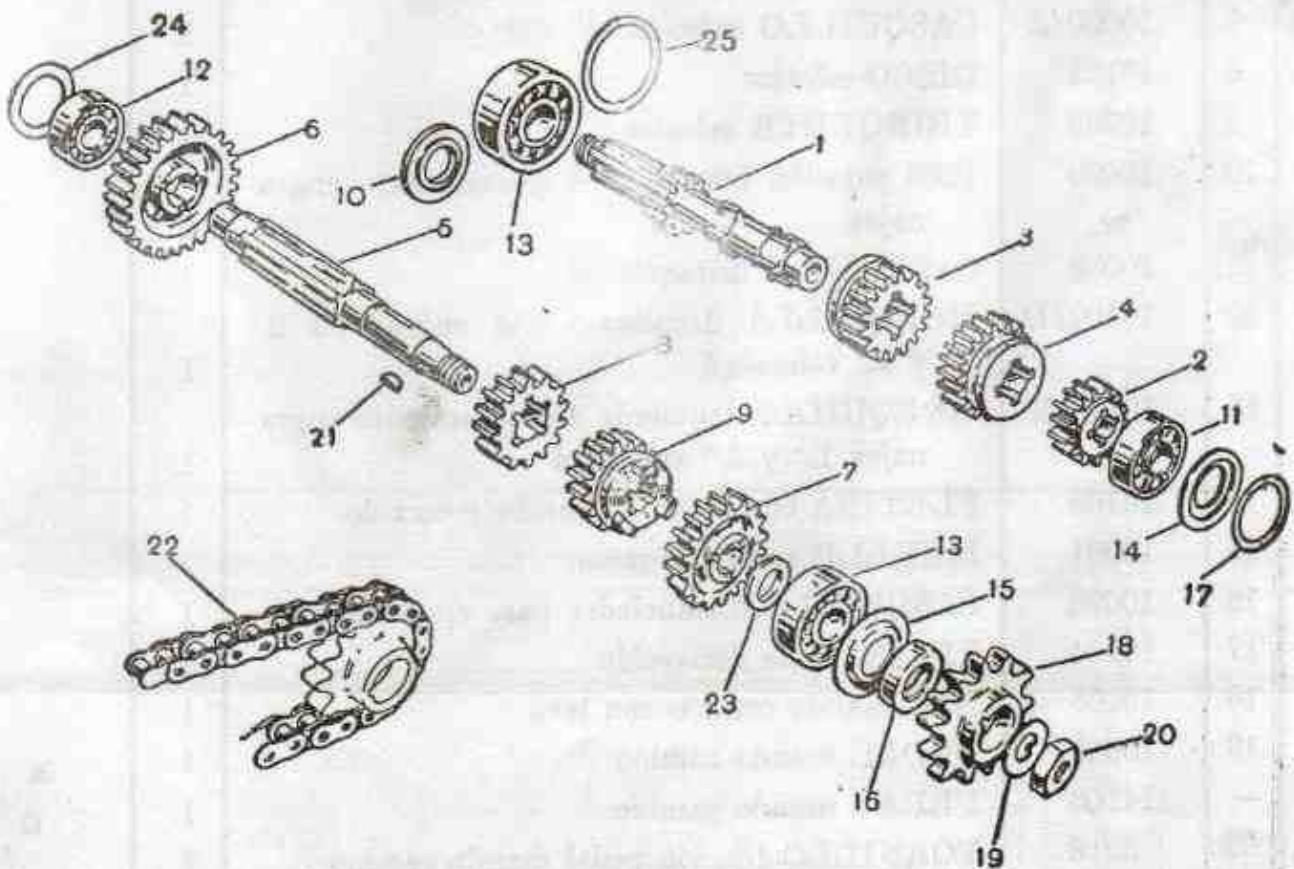
GRUPO MOTOR

MANDOS SELECTOR MARCHAS CAJA DE CAMBIO

Fig.	Núm. de plano	DENOMINACION	Cantidad	NOTAS
1	10091/A	TORNILLO fijación selector	1	
2	10092	CAZOLETA para tornillo fijación selector	1	
3	10241	CAZOLETA para muelle	1	
4	10093	MUELLE retorno brazo con pinza trinquete	1	
5	10107	BRAZO con pinza trinquete	1	
6	10085	MUELLE para pinza trinquete	1	
7	10090/A	CASQUILLO sujeción selector	1	
8	10103	DISCO selector	1	
9	10082	TRINQUETE selector	1	
10	10099	EJE sujeción horquillas desplazamiento engranajes	1	
11	10088	CASQUILLO distanciador	1	
12	10102/D	HORQUILLA desplazamiento engranajes 2. ^a y 4. ^a velocidad	1	
13	10102/S	HORQUILLA izquierda desplazamiento engranajes 1. ^a y 3. ^a velocidad	1	
14	10108	PLETINA completa limitación recorrido	1	
15	10081	MUELLE para trinquete	1	
16	10098	CASQUILLO distanciador para eje mando	1	
17	10104	TIRANTE de derivación	1	
18	10105	EJE mando cambio con leva	1	
19	10068	PEDAL mando cambio	1	A
—	14108	PEDAL mando cambio	1	D
20	8018	TORNILLO fijación pedal mando cambio	1	
21	1777	ARANDELA grower	1	

Fig.	Núm. de plano	DENOMINACION	Can-tidad	NOTAS
22	6027	ARANDELA plana	1	
23	1072	ANILLO retén de grasa para eje mando	1	
24	1164	CAZOLETA para eje mando selector	1	
25	1169	ANILLO seeger para eje mando cambio	1	
26	4124	TORNILLO fijación pletina	1	
27	6025	GRUPILLA para tirante derivación	2	
28	9284	ARANDELA plana para eje mando cambio	1	
29	10109	ARANDELA plana para tirante derivación	1	
30	6027	ARANDELA plana para suplemento pletina	1	
31	10258/E	TUERCA para tornillo fijación pletina	1	
32	1208	ARANDELA plana para tornillo fijación selec-tor	1	
33	10300	CASQUILLO distanciador para cazoleta muelle selector	1	
34	1778	TUERCA para tornillo fijación pedal	1	



TABLA 6

GRUPO MOTOR

PUESTA EN MARCHA

Fig.	Núm. de plano	DENOMINACION	Can-tidad	NOTAS
1	10069	CONJUNTO palanca puesta en marcha	1	
2	1204/N	TORNILLO fijación palanca puesta en marcha	1	
3	1187	ARANDELA grower para tornillo fijación palanca	1	
4	10034-I	EJE puesta en marcha	1	
5	22107	CAZOLETA para muelle recuperación palanca	1	
6	22108	MUELLE recuperación palanca puesta en marcha	1	
7	10246	CAZOLETA para muelle puesta en marcha	1	
8	1170	ANILLO seeger para eje freno puesta en marcha	1	
9	1124	MUELLE engranaje trinquete puesta en marcha	1	
10	10036-I	ENGRANAJE trinquete con leva puesta en marcha	1	
11	10035-I	ENGRANAJE puesta en marcha con trinquete	1	
12	10070	ARANDELA de separación entre engranaje y eje	2	
13	9284	ARANDELA distanciadora anillo de seguridad	1	
14	1169	ANILLO seeger para eje puesta en marcha	1	
15	1072	ANILLO retén de grasa para eje puesta en marcha	1	
16	1164	CAZOLETA para retén eje puesta en marcha	1	

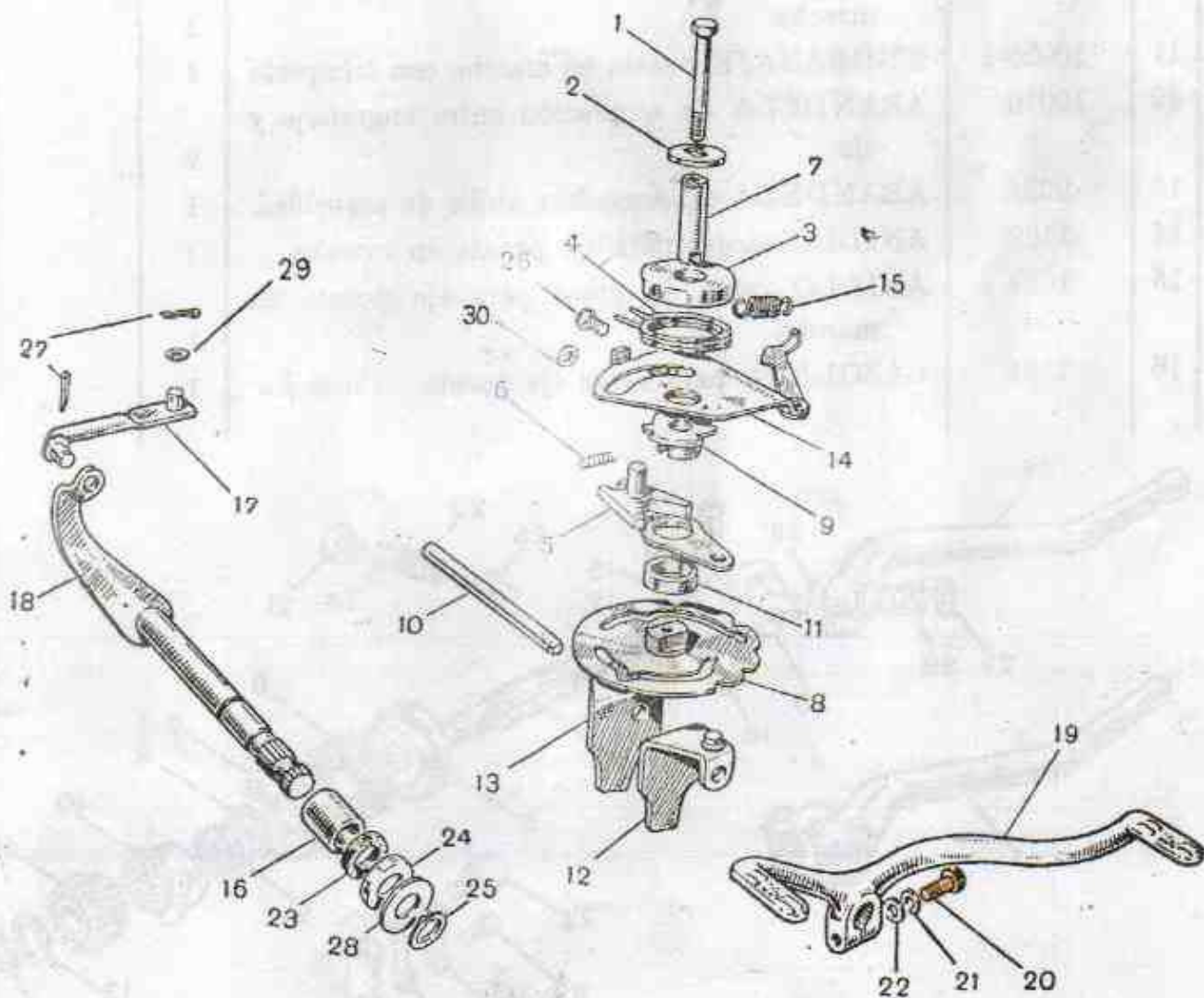
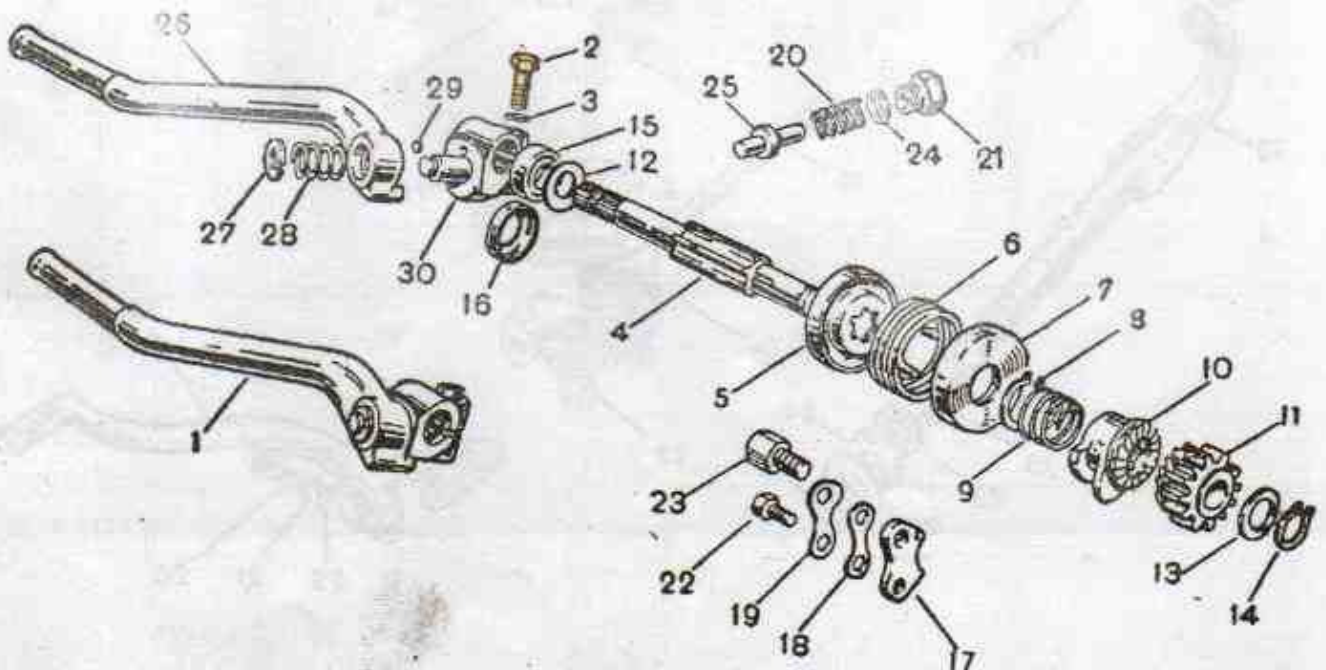

Fig.	Núm. de plano	DENOMINACION	Cantidad	NOTAS
17	1153	PLETINA tope puesta en marcha	1	
18	1154	CHAPA de seguridad pletina tope	1	
19	10054-I	PLETINA de suplemento	1	Según montaje
20	1182	MUELLE regulación freno engranaje trinquete	1	
21	1190-I	TORNILLO tapón freno puesta en marcha	1	
22	1135	TORNILLO fijación pletina tope puesta en marcha	1	
23	10183	TORNILLO especial fijación pletina tope puesta en marcha	1	
24	1191	ARANDELA de fibra para tornillo tapón	1	
25	1306/A	PERNO eje freno piñón con leva	1	
26	10184	BRAZO palanca puesta en marcha	1	
27	9736	ARANDELA sujeción muelle	1	
28	9737	MUELLE presión palanca	1	
29	9738	BOLA para presión palanca	1	
30	10185	SOPORTE brazo palanca puesta en marcha	1	

TABLA 7

GRUPO VEHICULO

CHASIS Y ANEXOS

Fig.	Núm. de plano	DENOMINACION	Cantidad	NOTAS
1	10110	CONJUNTO de chasis	1	A
—	14001	CONJUNTO de chasis	1	D
2	10113	CONJUNTO soporte central	1	A
—	14007	CONJUNTO soporte central	1	D
3	1929	MUELLE para soporte central	1	
4	14101	CASQUILLO para soporte central	2	
5	10171	CASQUILLO distanciador fijación posterior motor	2	
6	6412	TORNILLO fijación soporte central	2	
7	4179	TUERCA para tornillo fijación soporte	2	
8	9140	TORNILLO anterior fijación motor	2	
9	1064	TUERCA fijación motor	6	
10	1187	ARANDELA grower fijación motor	6	
11	10168	ESPARRAGO fijación posterior motor	2	
12	10275	REPOSAPIES delantero	2	

Fig.	Núm. de plano	DENOMINACION	Cantidad	NOTAS
17	1153	PLETINA tope puesta en marcha	1	
18	1154	CHAPA de seguridad pletina tope	1	
19	10054-I	PLETINA de suplemento	1	Según montaje
20	1182	MUELLE regulación freno engranaje trinquete	1	
21	1190-I	TORNILLO tapón freno puesta en marcha	1	
22	1135	TORNILLO fijación pletina tope puesta en marcha	1	
23	10183	TORNILLO especial fijación pletina tope puesta en marcha	1	
24	1191	ARANDELA de fibra para tornillo tapón	1	
25	1306/A	PERNO eje freno piñón con leva	1	
26	10184	BRAZO palanca puesta en marcha	1	
27	9736	ARANDELA sujeción muelle	1	
28	9737	MUELLE presión palanca	1	
29	9738	BOLA para presión palanca	1	
30	10185	SOPORTE brazo palanca puesta en marcha	1	

T A B L A 7

GRUPO VEHICULO

CHASIS Y ANEXOS

Fig.	Núm. de plano	DENOMINACION	Cantidad	NOTAS
1	10110	CONJUNTO de chasis	1	A
—	14001	CONJUNTO de chasis	1	D
2	10113	CONJUNTO soporte central	1	A
—	14007	CONJUNTO soporte central	1	D
3	1929	MUELLE para soporte central	1	
4	14101	CASQUILLO para soporte central	2	
5	10171	CASQUILLO distanciador fijación posterior motor	2	
6	6412	TORNILLO fijación soporte central	2	
7	4179	TUERCA para tornillo fijación soporte	2	
8	9140	TORNILLO anterior fijación motor	2	
9	1064	TUERCA fijación motor	6	
10	1187	ARANDELA grower fijación motor	6	
11	10168	ESPARRAGO fijación posterior motor	2	
12	10275	REPOSAPIES delantero	2	

Fig.	Núm. de plano	DENOMINACION	Cantidad	NOTAS
18	9098/C	GOMA para reposapiés	2	
14	5101	TORNILLO fijación reposapiés	2	
15	4179	TUERCA para tornillo fijación reposapiés	2	
16	1673	ARANDELA grower para tornillo fijación reposapiés	2	
17	9283	CONJUNTO reposapiés posterior	2	
18	9285	GOMA para reposapiés posterior	2	
19	4741	TUERCA fijación reposapiés posterior	2	
20	1673	ARANDELA grower fijación reposapiés	2	

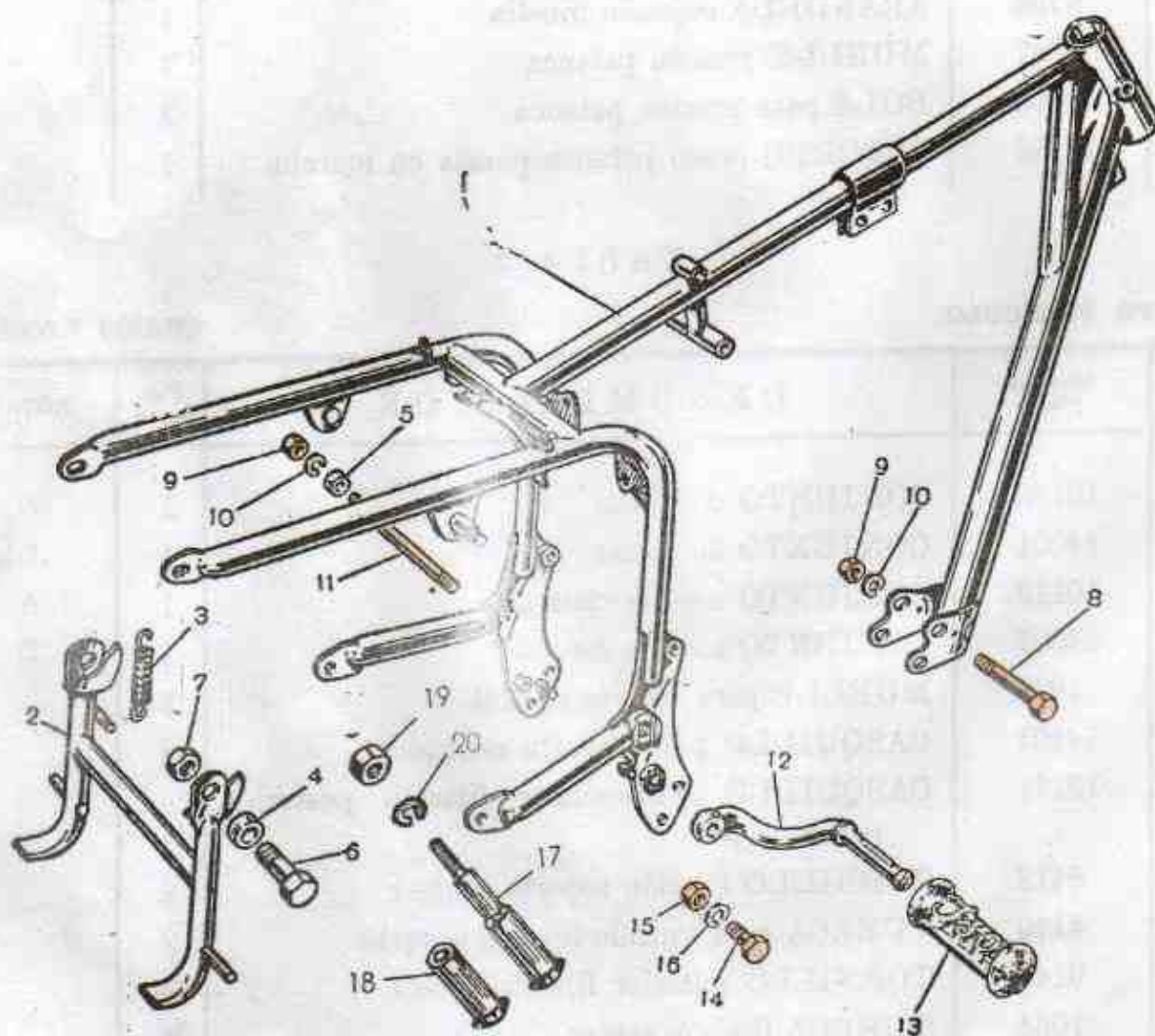

Fig.	Núm. de plano	DENOMINACION	Cantidad	NOTAS
1	10234	DEPOSITO de gasolina	1	A
—	14028	DEPOSITO de gasolina	1	D
3	7177/E	TAPON para depósito de gasolina	1	
5	7177/E6	ARANDELA de goma para tapón depósito	1	
6	9138	CONJUNTO llave de gasolina	2	
7	9301	ARANDELA de fibra para llave de gasolina	2	
8	10227	RACORD tubo flexible para gasolina	1	
9	8040	TORNILLO sujeción posterior depósito	1	A
—	8009	TORNILLO sujeción posterior depósito	1	D
10	6653	TUERCA para tornillo posterior fijación depósito	1	A
—	1064	TUERCA para tornillo anterior y posterior fijación depósito	2	D
11	8036	TORNILLO fijación anterior depósito	2	A
—	9140	TORNILLO fijación anterior depósito	1	D
12	1187	ARANDELA grower para fijación depósito	3	A



TABLA 8

(Continuación)

Fig.	Núm. de plano	DENOMINACION	Cantidad	NOTAS
—	1187	ARANDELA grower para fijación depósito	2	D
13	68067	FILTRO para racord de carburador	1	
14	10262	ARANDELA plana entre casquillo de goma y tubo chasis	2	A
15	10261	CASQUILLO de goma amortiguación depósito	2	A
16	9150	ARANDELA plana para tornillos fijación depósito	4	
17	10235	CONJUNTO carburador (Tipo MA 19 B)	1	A
—	14088	CONJUNTO carburador (Tipo UA 18 BS 1)	1	D
18	10254	DEPURADOR de aire	1	A
—	1430	DEPURADOR de aire	1	D
19	17040	RACORD para fijación carburador	1	D
20	14056	ABRAZADERA para racord	1	D
21	14057	TORNILLO para abrazadera racord	1	D
22	14058/E	TUERCA para tornillo abrazadera	1	D

Fig.	Núm. de plano	DENOMINACION	Cantidad	NOTAS
1	10178	CONJUNTO manillar	1	
2	7361/A	MANILLAR desnudo	1	
3	7220/OS	PALANCA mando embrague	1	
4	6318/D	PALANCA mando freno delantero	1	
5	6048	TORNILLO fijación palancas	2	
6	1778	TUERCA fijación palancas	2	
8	7232	PUNO de goma derecho	1	
9	7233	PUNO de goza izquierdo	1	
10	10242	CONJUNTO puño mando gas	1	

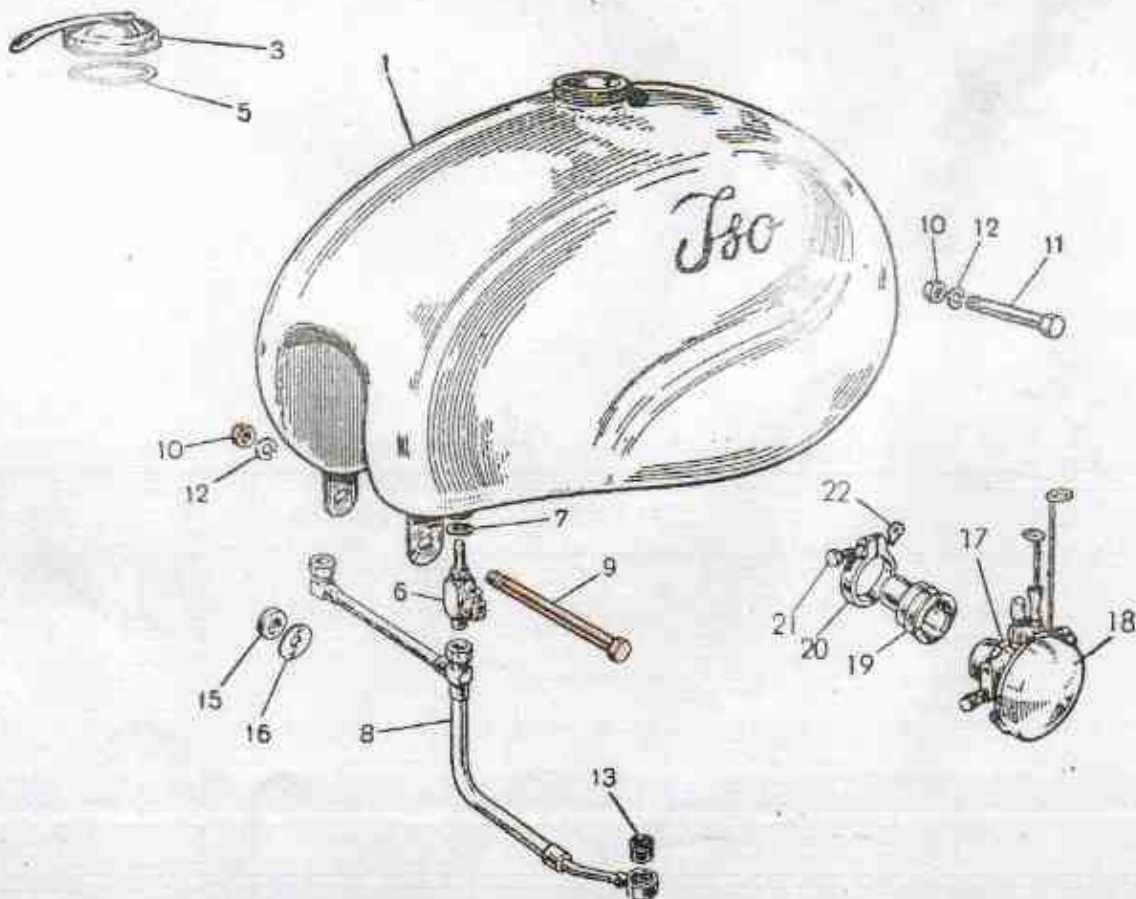
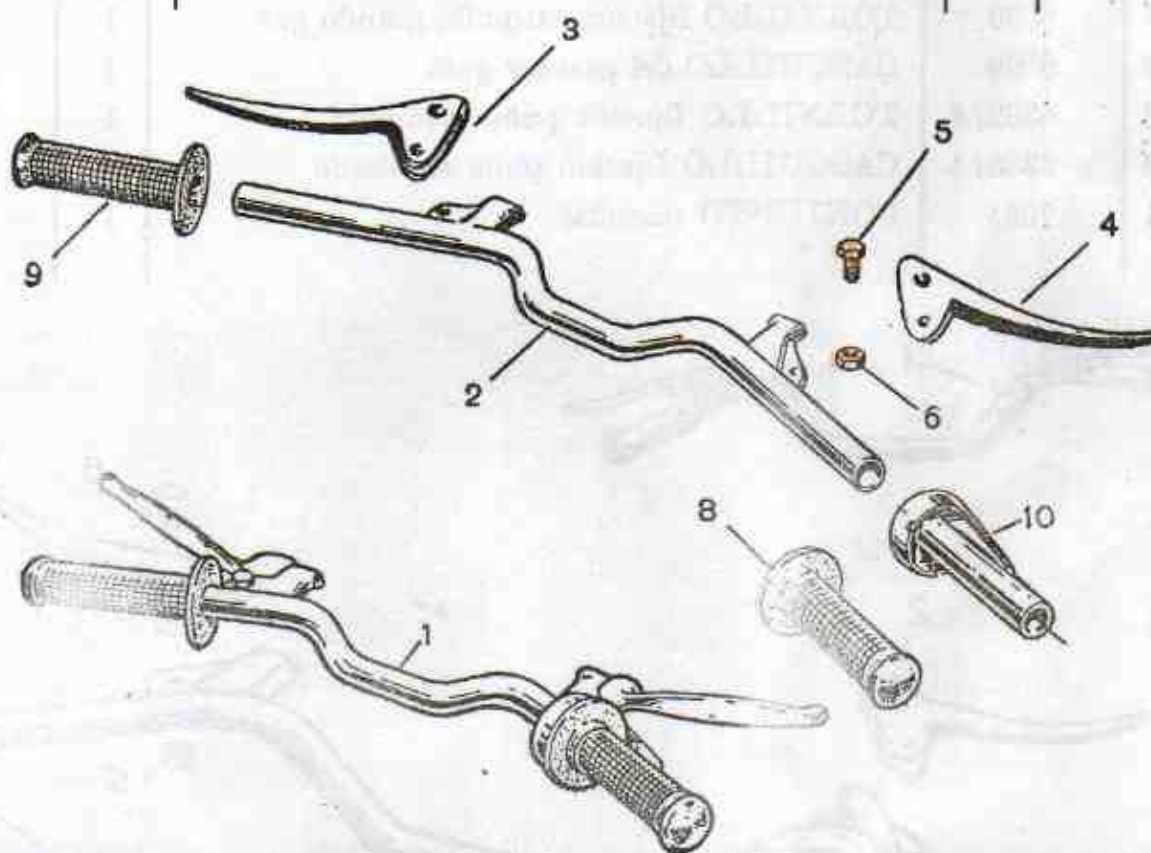
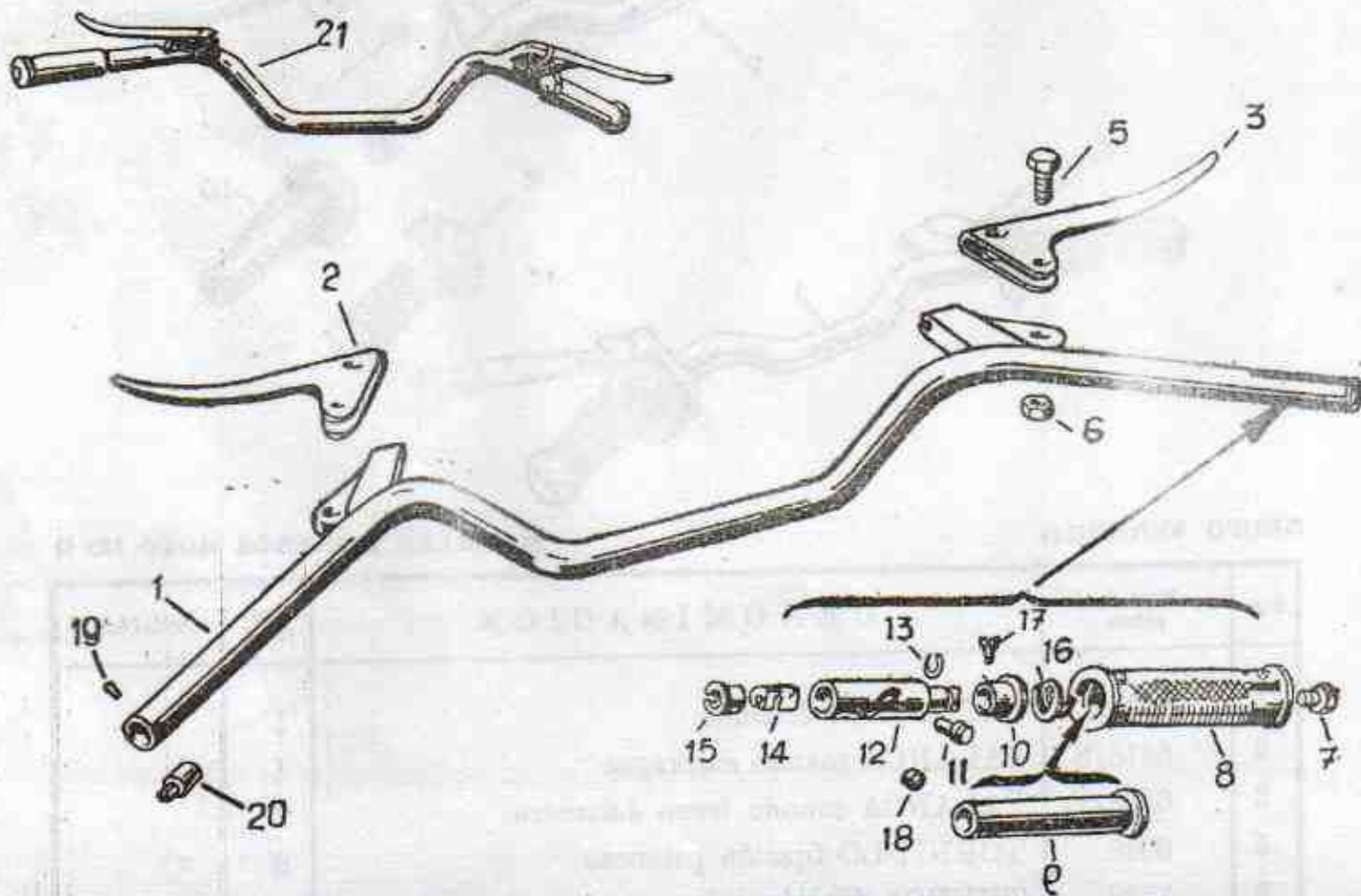

Fig.	Núm. de plano	DENOMINACION	Cantidad	NOTAS
1	7361	MANILLAR desnudo	1	
2	6318/S	PALANCA mando embrague	1	
3	6318/D	PALANCA mando freno delantero	1	
5	6048	TORNILLO fijación palancas	2	
6	1778	TUERCA fijación palancas	2	
7	1952	TORNILLO fijación tubos	2	

TABLA 9

(Continuación)

Fig.	Núm. de plano	DENOMINACION	Cantidad	NOTAS
8	1792	PUÑO de goma	2	
9	1951	TUBO para puño de goma	2	
10	1954	CASQUILLO mando gas	1	
11	1956	PASADOR guía cilindro	1	
12	1955	CILINDRO con espiral mando gas	1	
13	1957	ANILLO de retención	1	
14	1958	BULON corredera soporte cabecilla	1	
15	1959	CASQUILLO fresado mando gas	1	
16	1953	MUELLE mando gas	1	
17	6330	TORNILLO fijación casquillo mando gas	1	
18	6329	CASQUILLO del pasador guía	1	
19	6332/A	TORNILLO fijación puño izquierdo	1	
20	6333/A	CASQUILLO fijación puño izquierdo	1	
21	7355	CONJUNTO manillar	1	



GRUPO VEHICULO

HORQUILLA ANTERIOR Y DIRECCION

Fig.	Núm. de plano	DENOMINACION	Cantidad	NOTAS
1	10500	CONJUNTO de horquilla anterior	1	A
—	14200	CONJUNTO de horquilla anterior	1	D
2	10501	PLACA superior soporte de faro	1	
3	10502	ABRAZADERA soporte de manillar	2	
4	10504	CONJUNTO tubo interior de horquilla	2	
5	10508	MUELLE de suspensión	2	
6	10509	CONJUNTO tubo exterior derecho	1	A
—	14201	CONJUNTO tubo exterior derecho	1	D
7	10510	CONJUNTO tubo exterior izquierdo	1	A
—	14202	CONJUNTO tubo exterior izquierdo	1	D
8	10516	CONJUNTO embellecedor	2	A
—	14205/D	CONJUNTO embellecedor derecho	1	D
—	14205/S	CONJUNTO embellecedor izquierdo	1	D
9	10519	CONJUNTO embellecedor inferior	2	A
—	14207	CONJUNTO embellecedor inferior	2	D
10	10522	ARANDELA tope de goma embellecedor	2	
11	10523	CASQUILLO cierre tubo exterior	2	
12	10524	CASQUILLO guía tubo de horquilla	2	
13	10525	ANILLO de seguridad	4	
14	10526	CASQUILLO inferior guía de tubo	2	
15	10527	ANILLO de seguridad	2	
16	10528	ARANDELA cierre alojamiento retén	2	
17	10530	ANILLO retén de grasa	2	
18	10531	ANILLO entre tuerca y embellecedor	2	
19	10532	ANILLO entre tuerca y casquillo	2	
20	10533	ANILLO superior de horquilla	2	
21	10534	Tornillo especial cierre tubo de horquilla	2	
22	10535	POMO regulación dirección	1	
23	10536	PLETINA freno tuerca regulación	1	
24	10537	TAPON eje dirección	1	
25	10538	CONJUNTO tirante freno de dirección	1	
26	10541	ARANDELA roce freno de dirección	1	
27	10542	PLETINA tope de dirección	1	
28	10543	ANILLO de goma freno dirección	1	
29	10544	CAZOLETA regulación dirección	1	
30	10545	PASADOR tope freno dirección	1	

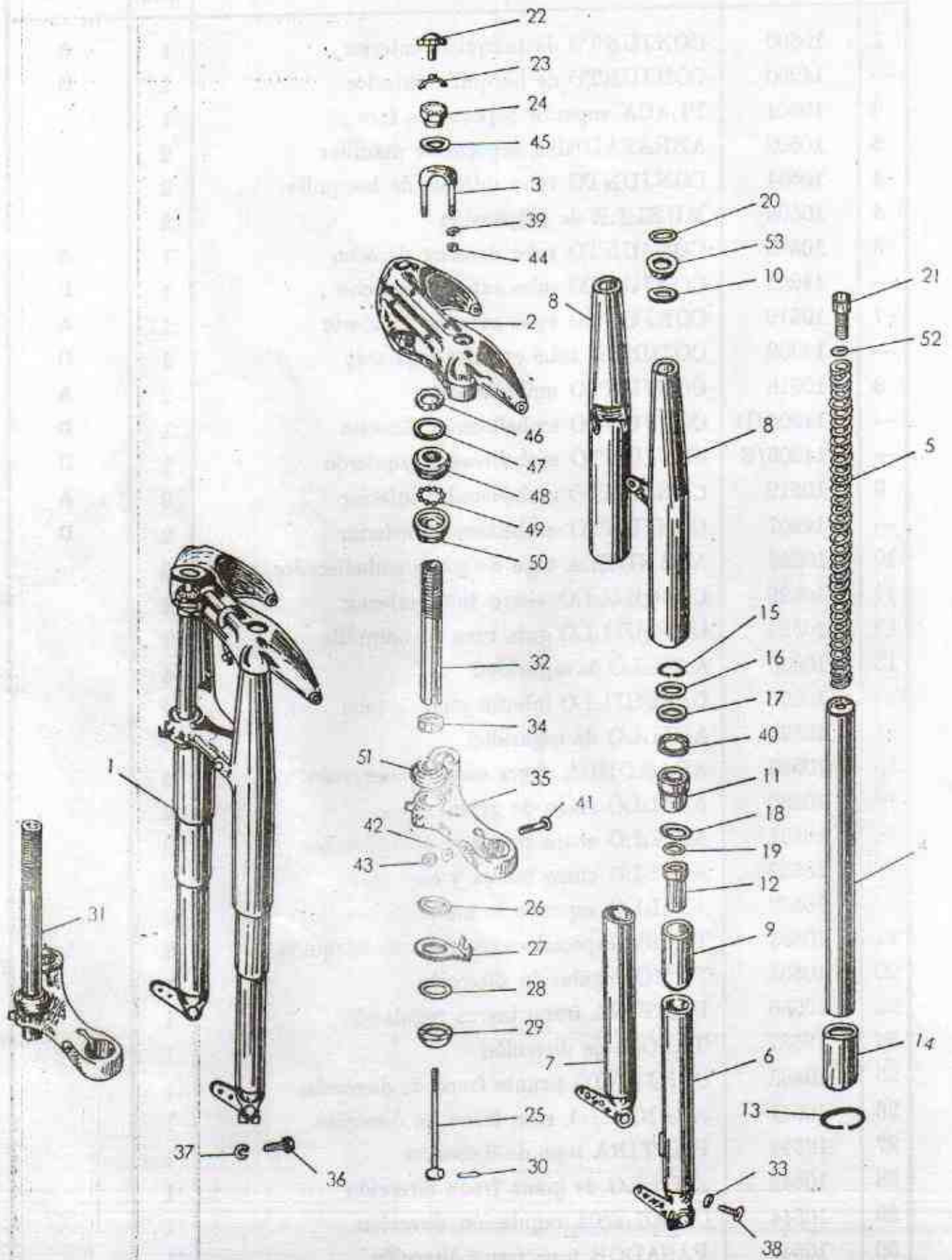

		DENOMINACION	Cantidad	NOTAS
31	14206	CONJUNTO eje dirección con placa inferior	1	
32	10547	TUBO de dirección	1	
33	10548	ARANDELA plana de fibra para tornillo salida de aceite	2	
34	7482	CASQUILLO suplemento pista inferior de bolas	1	
35	14038	PLACA inferior de horquilla	1	
36	4181	TORNILLO para terminal tubo exterior derecho	1	
37	1187	ARANDELA grower para tornillo 4181	1	
38	61204	TORNILLO salida de aceite	2	
39	1777	ARANDELA grower para abrazadera soporte manillar	4	
40	63112	RETEN de grasa	2	
41	8050	TORNILLO cierre placa inferior	2	
42	6671	ARANDELA estriada para tornillo 8050	2	
43	6315	TUERCA para tornillo 8050	2	
44	1778	TUERCA para abrazadera manillar	4	
45	7494	ARANDELA plana para tapón	1	
46	6306	TUERCA de cierre	1	
47	3637	ARANDELA distanciadora	1	
48	6324	PISTA superior	1	
49	313	BOLA de dirección	46	
50	6326	CAZOLETA para bolas	2	
51	6325	PISTA inferior	1	
52	10529	ARANDELA de fibra para tornillo fijación placa superior	2	
53	10549	ARANDELA plana con pestaña para tope superior embellecedor	2	

TABLA II

GRUPO VEHICULO

HORQUILLA POSTERIOR Y AMORTIGUADOR

Fig.	Núm. de plano	DENOMINACION	Cantidad	NOTAS
1	10112	HORQUILLA posterior completa con casquillos	1	A
—	14096	HORQUILLA posterior completa con casquillos	1	D

TABLA 11

(Continuación)

Fig.	Núm. de plano	DENOMINACION	Cantidad	NOTAS
2	10151	CASQUILLO de bronce para horquilla	2	
3	10152/abc	ARANDELA distanciadora eje y horquilla	2	Según montaje
4	10196	EJE de horquilla posterior	1	
5	10197	TUERCA para eje de horquilla	1	
6	9056	ARANDELA grower para perno eje	1	
7	532	ENGRASADOR para horquilla	1	
8	9610/B	CONJUNTO amortiguador hidráulico	2	A
—	9614/D	CONJUNTO amortiguador hidráulico	2	D
9	9610-B-27	CASQUILLO de goma para amortiguador	8	
10	10211	ARANDELA fijación amortiguador	4	
11	4741	TUERCA fijación amortiguador	4	
12	9295-B	PERNO para fijación amortiguador	2	A

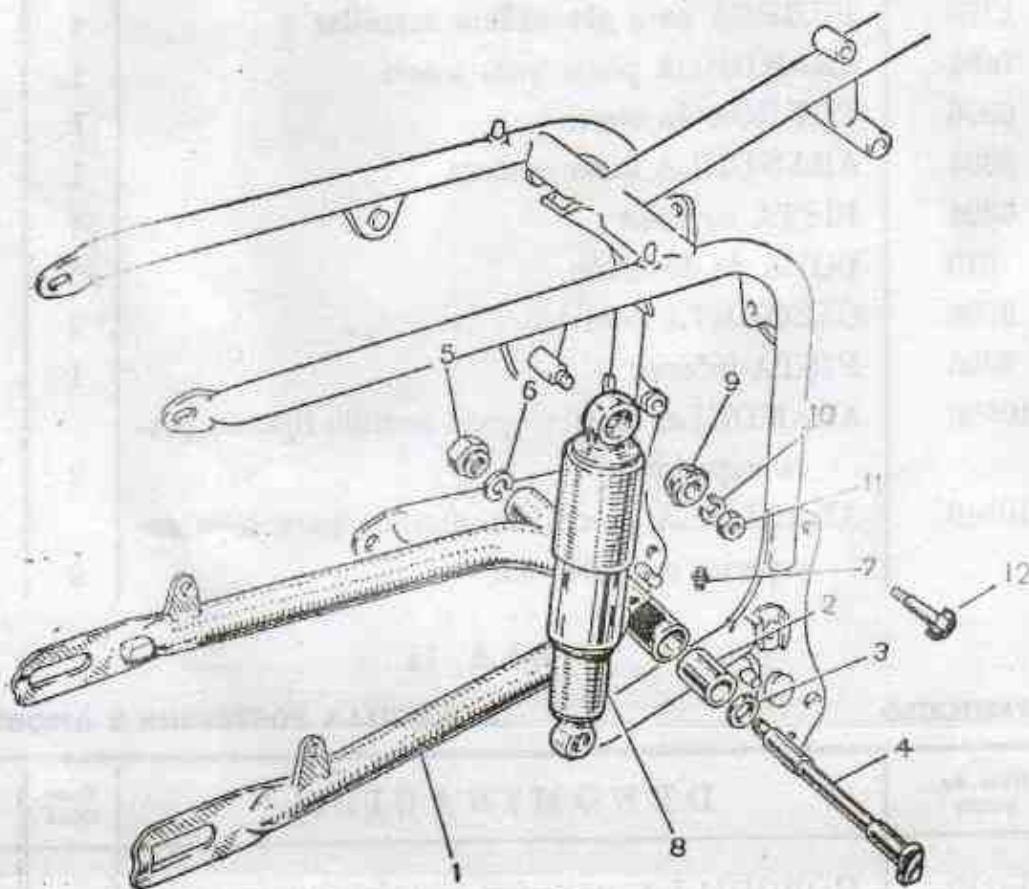

Fig.	Núm. de plano	DENOMINACION	Cantidad	NOTAS
1	10238	RUEDA anterior completa con cámara y portazapatas	1	A
—	14093	RUEDA anterior completa con cámara y portazapatas	1	D
—	7155/A	RUEDA anterior sin gomas ni portazapatas	1	A
—	14095	RUEDA anterior sin gomas ni portazapatas	1	D
2	10233	RUEDA posterior completa con cámara y portazapatas	1	A
—	14086	RUEDA posterior completa con cámara y portazapatas	1	D
—	7156	RUEDA posterior sin gomas ni portazapatas	1	A
—	14097	RUEDA posterior sin gomas ni portazapatas	1	D
3	7146/E	Llanta para rueda anterior y posterior	2	A
—	9609	Llanta para rueda anterior y posterior	2	D
4	7096	RADIO corto (L=205)	36	A
—	9213	RADIO corto (L=135)	28	D



TABLA 12

(Continuación)

Fig.	Núm. de plano	DENOMINACION	Cantidad	NOTAS
—	7097	RADIO largo (L=220)	36	A
—	40096	RADIO largo (L=155)	14	D
—	9578	RADIO medio (L=147)	14	D
5	516	CABECILLA porta radio	72	A
—	516	CABECILLA porta radio	56	D
6	7094/A	EJE de rueda anterior	1	
7	10153	EJE de rueda posterior	1	
8	9552/A	TUERCA para eje rueda posterior	1	
9	10154	TENSOR de cadena	2	
10	7419	TUERCA especial regulación tensor cadena	2	
11	9566	ARANDELA separadora para eje rueda posterior	2	
12	9576	TUERCA para tensor	2	
13	7093	GOMA protección cámara	2	A
—	4206	GOMA protección cámara	2	D
14	9643	CASQUILLO distanciador en sustitución del reenvío	1	A
--	14025	CASQUILLO distanciador en sustitución del reenvío	1	D
15	7353/E	CAMARA de aire	2	A
—	30011	CAMARA de aire	2	D
16	7354/E	CUBIERTA de rueda	2	A
—	30010	CUBIERTA de rueda	2	D

TABLA 13

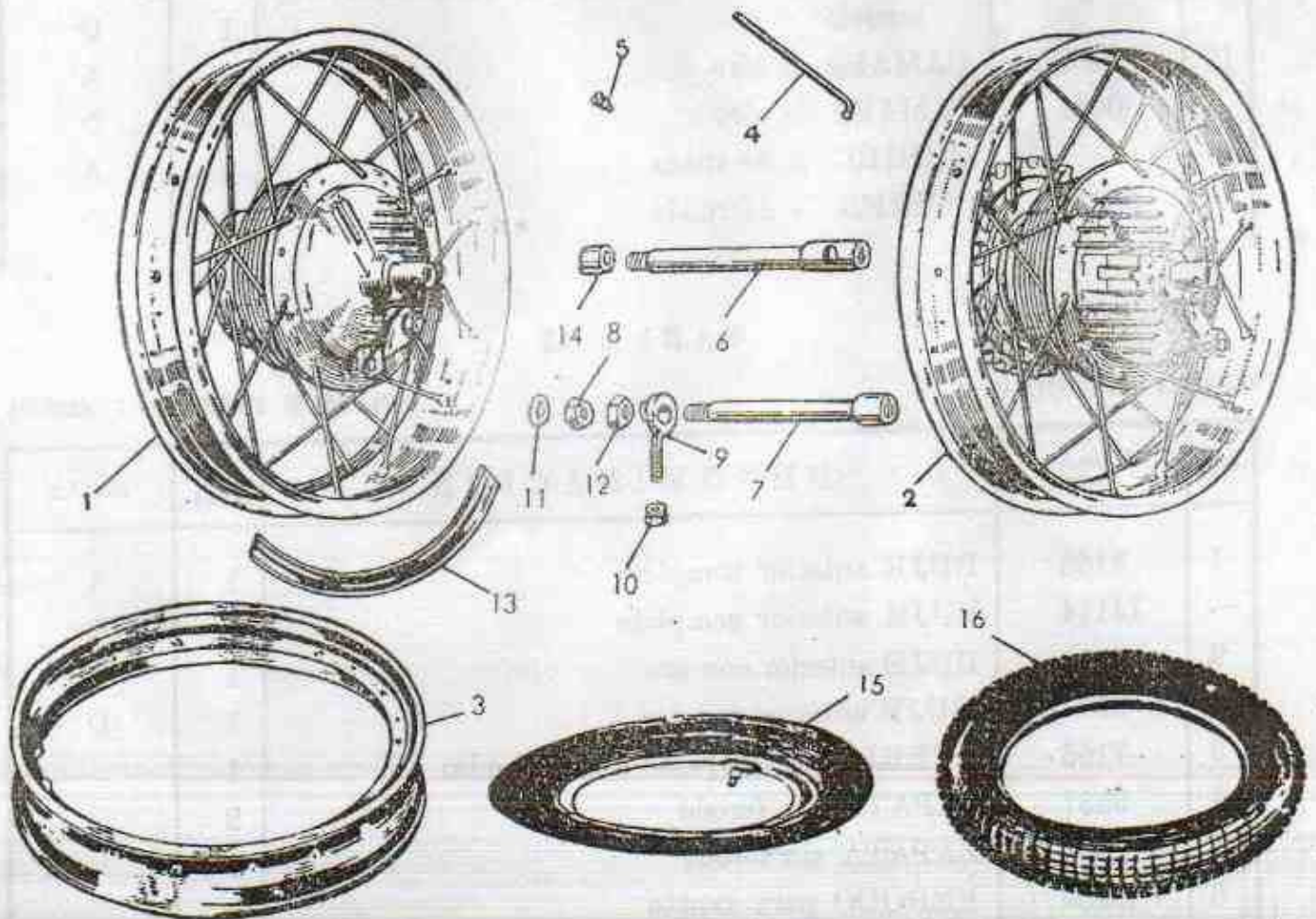
GRUPO VEHICULO

BUJE Y FRENO ANTERIOR

Fig.	Núm. de plano	DENOMINACION	Cantidad	NOTAS
1	7168	BUJE anterior completo	1	A
—	14114	BUJE anterior completo	1	D
2	9531	BUJE anterior con aro	1	A
—	9531/D	BUJE anterior con aro	1	D
3	7166	CUERPO portazapatas con casquillo	1	
4	9537	ZAPATA con ferodo	2	
5	9534	ZAPATA sin ferodo	2	
6	9535	FERODO para zapata	2	
7	9536-1	PLETINA roce zapatas	2	

Fig.	Núm. de plano	DENOMINACION	Can-tidad	NOTAS
8	4115	REMACHE para ferodos	14	
9	9540	LEVA para zapatas de freno	1	
10	7157	DISCO porta radios	1	A
—	9536	DISCO porta radios	1	D
11	9545	DISTANCIADOR entre rodamientos	1	
12	9546	PERNO fijación zapatas	1	
—	3435	ARANDELA plana para perno	1	
—	312	GRUPILLA para perno	1	
13	9547-I	MUELLE recuperación zapatas	1	
14	9550	PALANCA leva zapatas	1	
15	1064	TUERCA fijación palanca leva zapatas	1	
16	1187	ARANDELA grower para palanca fijación za-patas	1	
17	9557	BULON para terminal cable de freno	1	
18	9577	RODAMIENTO a bolas con retén	2	
19	532	ENGRASADOR para buje	1	
20	1282	ARANDELA de aluminio para engrasador	1	
21	8503	ANILLO seeger para freno rodamiento	1	



TABLA 14

GRUPO VEHICULO

BUJE Y FRENO POSTERIOR

Fig.	Núm. de plano	DENOMINACION	Cantidad	NOTAS
1	7169	BUJE posterior completo	1	A
—	14113	BUJE posterior completo	1	D
2	9561	BUJE posterior con aro	1	A
—	9561/D	BUJE posterior con aro	1	D
3	9648	PLATO portazapatas con casquillo	1	
4	9537	ZAPATA de freno con ferodo	2	
5	9534	ZAPATAS de freno sin ferodo	2	
6	9535	FERODO para zapatas	2	
7	9536/I	PLETINA roce zapatas	2	
8	4115	REMACHE para ferodo zapatas	14	
9	9540	LEVA para zapatas	1	
10	7158	DISCO porta radios	1	A
—	9562	DISCO porta radios	1	D
11	7090	CONJUNTO corona dentada completa (49 dientes)	1	A
—	9565	CONJUNTO corona dentada completa (41 dientes)	1	D
12	9546	PERNO sujeción zapatas	2	

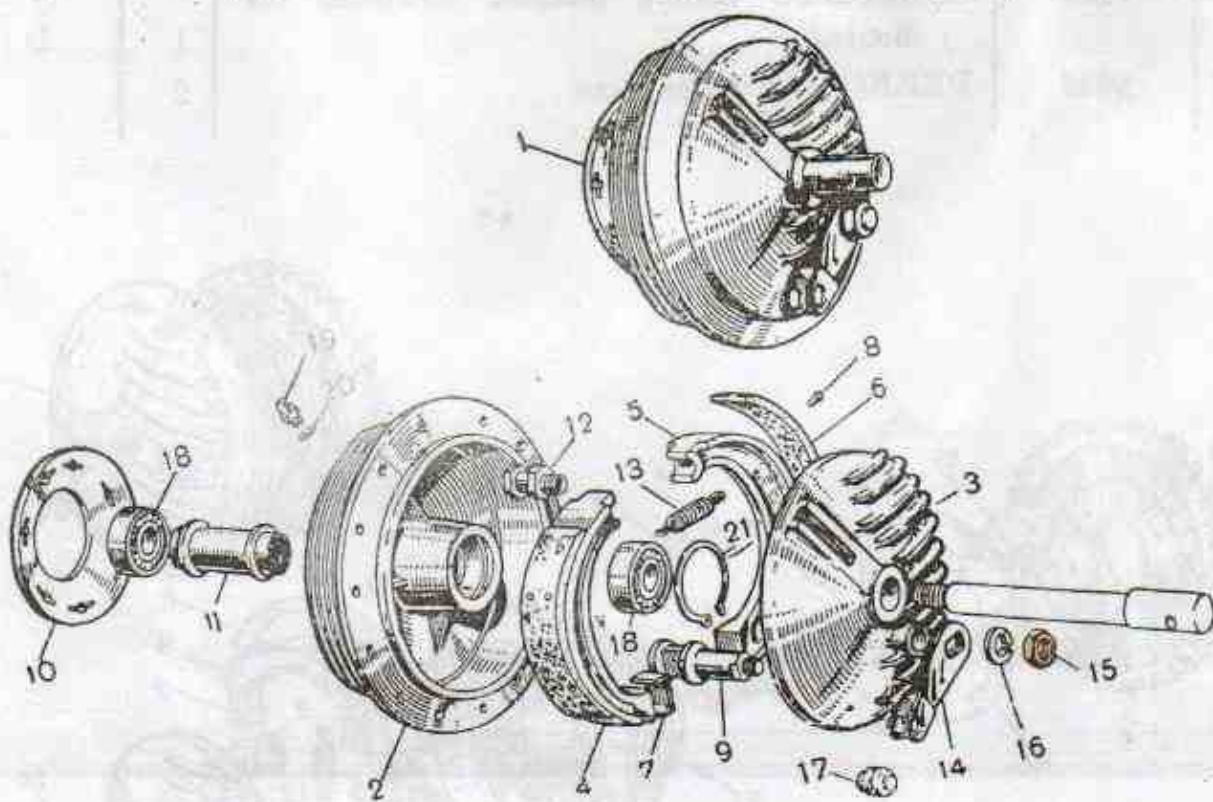
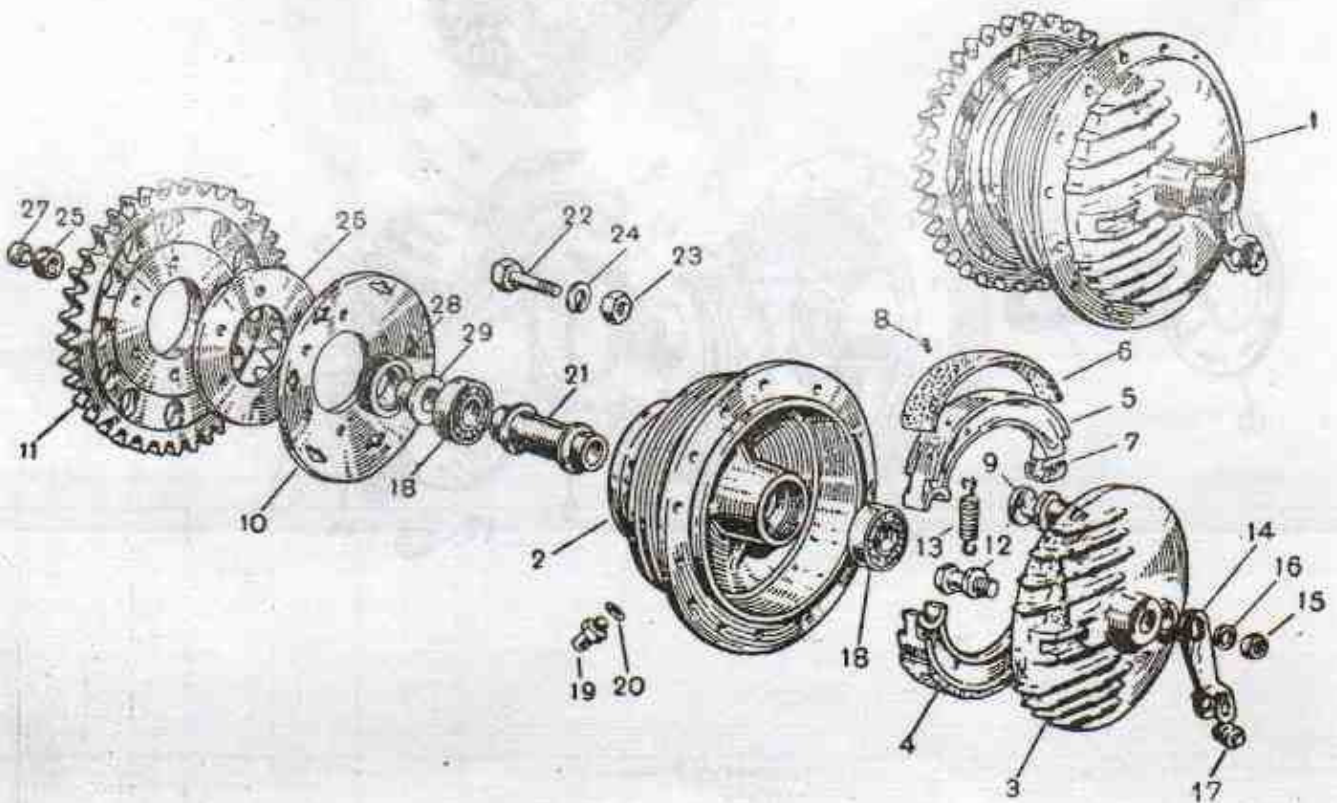

Fig.	Núm. de plano	DENOMINACION	Cantidad	NOTAS
—	3435	ARANDELA plana para perno fijación zapatas	2	
—	312	GRUPILLA para perno fijación zapatas	2	
13	9547-I	MUELLE recuperación zapatas	1	
14	9574	PALANCA para leva de zapatas	1	
15	1064	TUERCA para fijación leva zapatas	1	
16	1187	ARANDELA grower para palanca leva zapatas	1	
17	9579	BULON para varilla de freno	1	
18	9577	RODAMIETO a bolas con retén	2	
19	532	ENGRASADOR para buje	1	
20	1282	ARANDELA de aluminio para engrasador	1	
21	9570	CASQUILLO distanciador entre rodamientos	1	
22	8024	TORNILLO fijación corona dentada	6	
23	6812	TUERCA para tornillo fijación corona	6	
24	6211	ARANDELA grower para tornillo fijación corona	6	
25	7035	ANILLO de goma para amortiguación	6	
26	7036	DISCO distanciador entre corona y buje	2	
27	7037	CASQUILLO para anillo de goma	6	
28	9571	ARANDELA roscada sobre buje	1	
29	9567	CASQUILLO distanciador exterior buje	1	

TABLA 15

GRUPO VEHICULO

PEDAL DE FRENO Y TRANSMISIONES

Fig.	Núm. de plano	DENOMINACION	Cantidad	NOTAS
1	14047	TRANSMISION mando gas completa	1	A
—	9156	TRANSMISION mando gas completa	1	D
2	9157	TRANSMISION mando embrague completa	1	
3	6822	TRANSMISION mando freno anterior completa	1	
4	1179	TENSOR para transmisión freno y embrague	2	
5	6812	TUERCA para transmisión freno y embrague	2	
7	10163	PEDAL mando freno posterior	1	A
—	14010/A	PEDAL mando freno posterior	1	D
8	10228	TIRANTE freno posterior completo	1	A
—	14083	TIRANTE freno posterior completo	1	D
10	9272	ARANDELA especial para tirante freno posterior	1	

Fig.	Núm. de plano	DENOMINACION	Cantidad	NOTAS
11	1178	TUERCA para tirante freno posterior	1	
12	4717	ARANDELA plana para tirante freno	1	
13	6004	GRUPILLA para tirante freno posterior	1	
14	9273	MUELLE para tirante freno posterior	1	
15	10174	MUELLE recuperación pedal de freno	1	
16	6802	TUERCA regulación tirante freno posterior	1	
17	9284	ARANDELA plana para pedal de freno	1	
18	3345	GRUPILLA fijación pedal de freno	1	
19	17630/E	PRISIONERO para cable de embrague	1	
20	17631/E	TORNILLO para prisionero cable de embrague	1	
21	14055	CABECILLA para cable de acelerador en carburador	1	

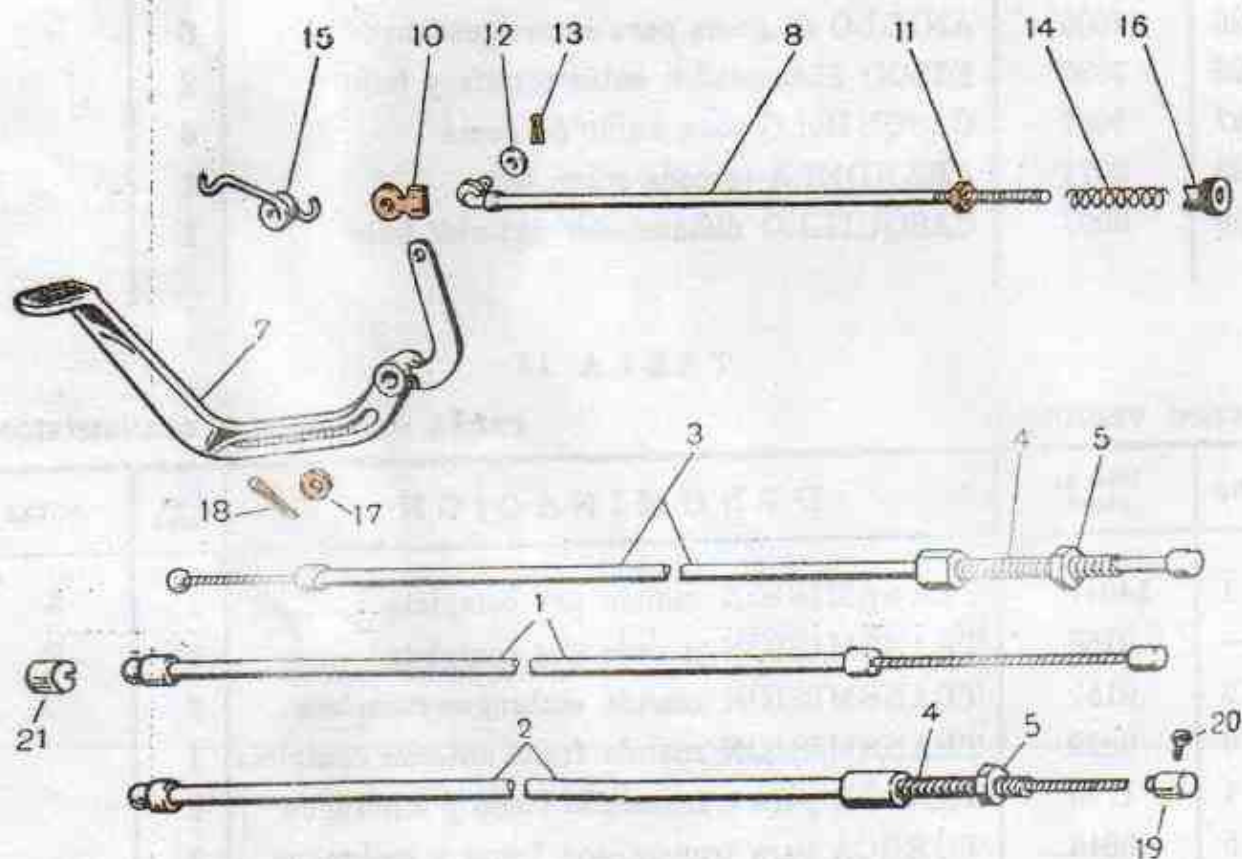

Fig.	Núm. de plano	DENOMINACION	Cantidad	NOTAS
1	10220/DS	CONJUNTO silencioso derecho e izquierdo	2	A
—	14099/DS	CONJUNTO silencioso derecho e izquierdo	2	D
2	10219	TUBO de escape	2	A
—	14080	TUBO de escape	2	D
6	10257	CAZOLETA posterior silencioso	2	A
—	9604	CAZOLETA posterior silencioso	2	D
9	10251	SILENCIADOR interior	2	A
—	9605	SILENCIADOR interior	2	D
10	9675	MALLA metálica	2	
11	2089	Muelle	2	
12	9219	TUERCA fijación varilla interior	2	
13	1777	ARANDELA grower varilla interior	2	
14	1200	ARANDELA plana fijación varilla interior	2	
15	10263	JUNTA para tubo de escape	2	A
—	1168	JUNTA para tubo de escape	2	D
16	10252	TUERCA fijación tubo de escape	2	A
—	1181	TUERCA fijación tubo de escape	2	D
17	9665	PLETINA tope tubo parte interior	2	D



TABLA 16

(Continuación)

Fig.	Núm. de plano	DENOMINACION	Cantidad	NOTAS
18	10218/DS	TUBO exterior derecho e izquierdo con cazoleta delantera	2	A
—	14039/DS	TUBO exterior derecho e izquierdo con cazoleta delantera	2	D
19	10256	VARILLA para silencioso con pletina	2	A
—	9668-I	VARILLA para silencioso con pletina	2	D
20	10259	CASQUILLO distanciador para silencioso	2	A
21	10287	ABRAZADERA para tubo de escape	2	A
—	2086	ABRAZADERA para tubo de escape	2	D
—	10286	CONJUNTO abrazadera para tubo de escape con bulones y tornillos	2	A
—	2110	CONJUNTO abrazadera para tubo de escape con bulones y tornillos	2	D
22	2087	BULON roscado para abrazadera	2	
23	2091	BULON pasante para abrazadera	2	
24	8023	TORNILLO fijación abrazadera	2	

TABLA 17

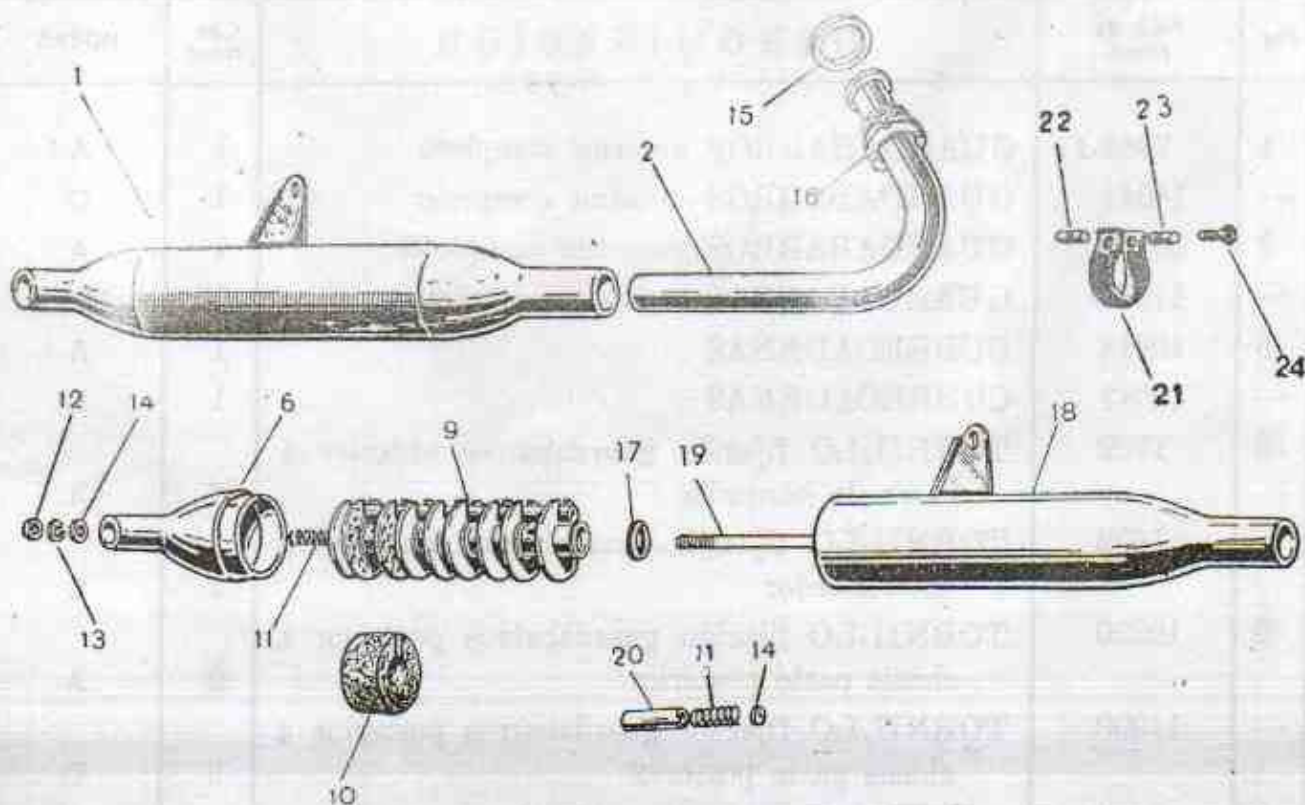
GRUPO VEHICULO

GUARDABARROS, CUBRECADENA, CAJA DE HERRAMIENTAS Y BOLSA DE HERRAMIENTAS

Fig.	Núm. de plano	DENOMINACION	Cantidad	NOTAS
1	7362-I	GUARDABARROS anterior completo	1	A
—	14042	GUARDABARROS anterior completo	1	D
2	10118	GUARDABARROS posterior completo	1	A
—	14051	GUARDABARROS posterior completo	1	D
3	10114	CUBRECADENAS	1	A
—	14043	CUBRECADENAS	1	D
4	1702	TORNILLO fijación guardabarros anterior a barra de horquilla	4	A
—	1692	TORNILLO fijación guardabarros anterior a embellecedor	4	D
5	10230	TORNILLO fijación guardabarros posterior a chasis parte posterior	2	A
—	14098	TORNILLO fijación guardabarros posterior a chasis parte posterior	2	D
6	1778	TUERCA para tornillo fijación guardabarros posterior y cubrecadenas	5	A

Fig.	Núm. de plano	DENOMINACION	Cantidad	NOTAS
—	1778	TUERCA para tornillo fijación guardabarros anterior y posterior y cubrecadenas	11	D
7	1777	ARANDELA grower para tornillos fijación guardabarros anterior y posterior y cubrecadenas	14	A
—	1777	ARANDELA grower para tornillos fijación guardabarros anterior y posterior, cubrecadenas y soporte guardabarros anterior	12	D
8	10172	CASQUILLO distanciador para tornillo fijación guardabarros posterior	2	A



TABLA 17

(Continuación)

Fig.	Núm. de plano	DENOMINACION	Cantidad	NOTAS
—	14081	CASQUILLO distanciador para tornillo fijación guardabarros posterior	2	D
9	1144	TORNILLO fijación cubrecadena	1	
10	7173	ALAMBRE guía cable de freno anterior	1	
11	1691	TORNILLO fijación alambre guía	1	
12	3186	TUERCA para fijación alambre guía	1	
13	1160	ARANDELA grower para tornillo fijación alambre guía	1	
14	1692	TORNILLO fijación guardabarros posterior a chasis parte anterior	2	
16	4717	ARANDELA plana para tornillos fijación guardabarros, cubrecadenas y soporte guardabarros anterior	14	D
—	4717	ARANDELA plana para tornillos fijación guardabarros anterior, posterior y cubrecadenas	16	A
16	2002	ARANDELA de goma para tornillo fijación guardabarros posterior a chasis	2	A
—	2002	ARANDELA de goma para tornillo fijación guardabarros y soporte guardabarros	7	D
17	14044	SOPORTE fijación guardabarros anterior a placa de horquilla anterior	1	D
18	10116/DS	CAJA de herramientas derecha e izquierda	2	A
—	9084	CAJA de herramientas	1	D
19	1135	TORNILLO fijación caja de herramientas	4	
20	2002	ANILLO de goma para fijación caja de herramientas	4	D
21	1777	ARANDELA grower para tornillos fijación caja de herramientas	4	
22	1778	TUERCA para tornillos fijación caja de herramientas	4	
23	14050	PORTA paquetes completo	1	D
24	2002	ANILLO de goma para fijación portapaquetes	4	D
25	9655	BOLSA completa de herramientas	1	
26	1793/A	BOMBA para neumáticos	1	A
—	1793	BOMBA para neumáticos	1	D
27	1200	ARANDELA plana para tornillos fijación caja herramientas y portapaquetes	8	D
28	1777	ARANDELA grower para tornillo fijación portapaquetes	4	D

Fig.	Núm. de plano	DENOMINACION	Cantidad	NOTAS
29	1778	TUERCA para tornillos fijación portapaquetes	4	D
30	1692	TORNILLO fijación portapaquetes	4	D
31	241	TORNILLO fijación soporte guardabarros anterior a placa de horquilla	1	D
32	1159	ARANDELA plana para tornillo fijación guía freno anterior	1	D
33	1146	TORNILLO fijación soporte al guardabarros anterior	1	D
34	1144	TORNILLO fijación guardabarros anterior a terminal de horquilla	4	A
35	67512	ARANDELA pasacables para guardabarros anterior	2	

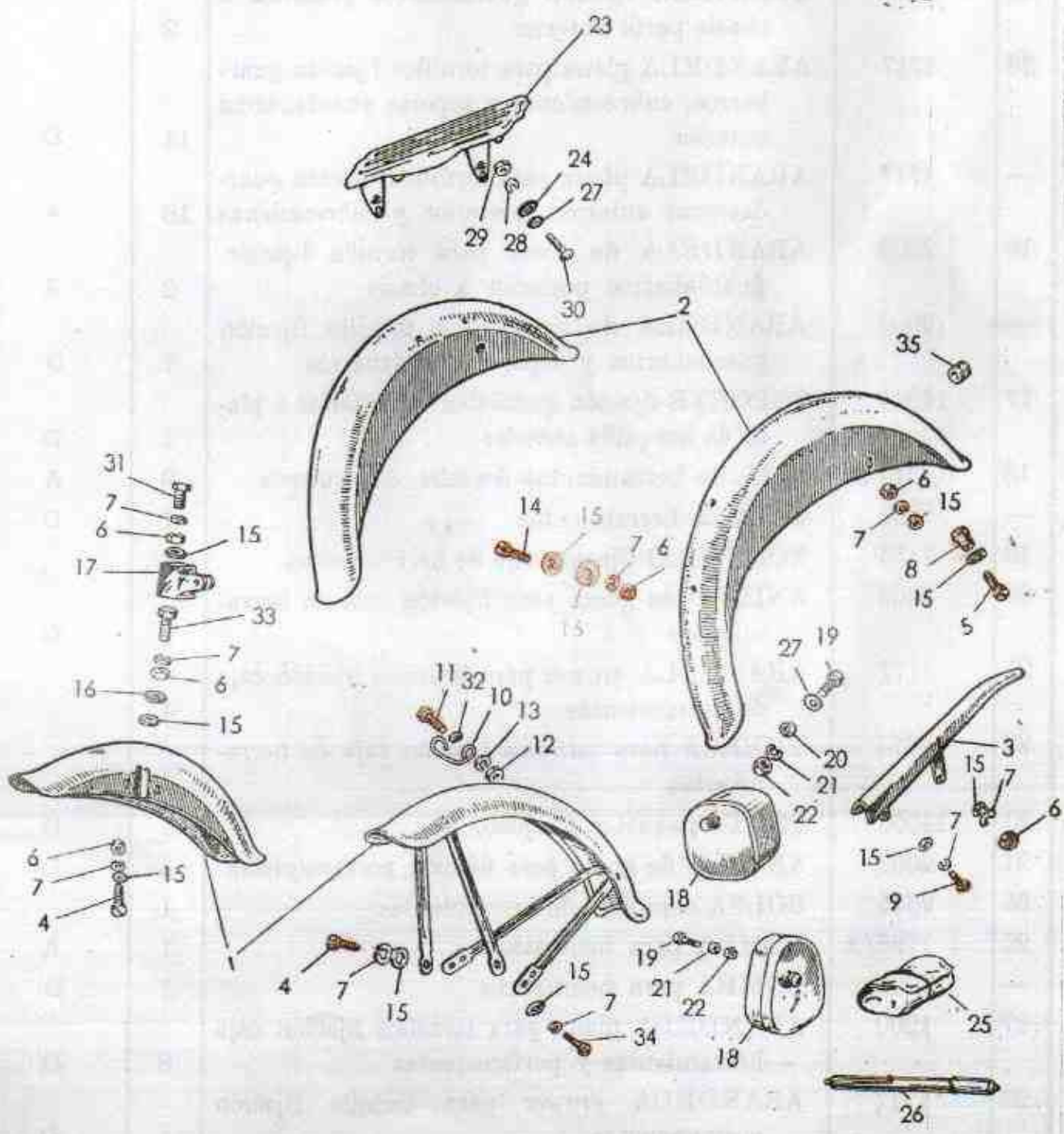
TABLA 18

GRUPO VEHICULO

SILLIN

Fig.	Núm. de plano	DENOMINACION	Cantidad	NOTAS
1	10204/B	SILLIN corrido completo con agarrador	1	A
—	9133	SILLIN completo	1	D
2	1064	TUERCA para tornillos fijación anterior y posterior sillín	4	A



TABLA 18

(Continuación)

Fig.	Núm. de plano	DENOMINACION	Cantidad	NOTAS
—	1064	TUERCA para tornillos fijación anterior y posterior sillín	3	D
3	1187	ARANDELA grower para tornillos fijación anterior y posterior sillín	4	A
—	1187	ARANDELA grower para tornillos fijación posterior sillín	2	D
4	9150	ARANDELA plana para tornillo fijación anterior sillín	2	A
—	9150	ARANDELA plana para tornillo fijación anterior sillín	1	D
5	8041	TORNILLO fijación anterior sillín	1	A
—	9101	TORNILLO fijación anterior sillín	1	D
6	8044	TORNILLO fijación sillín parte posterior	2	A

TABLA 19

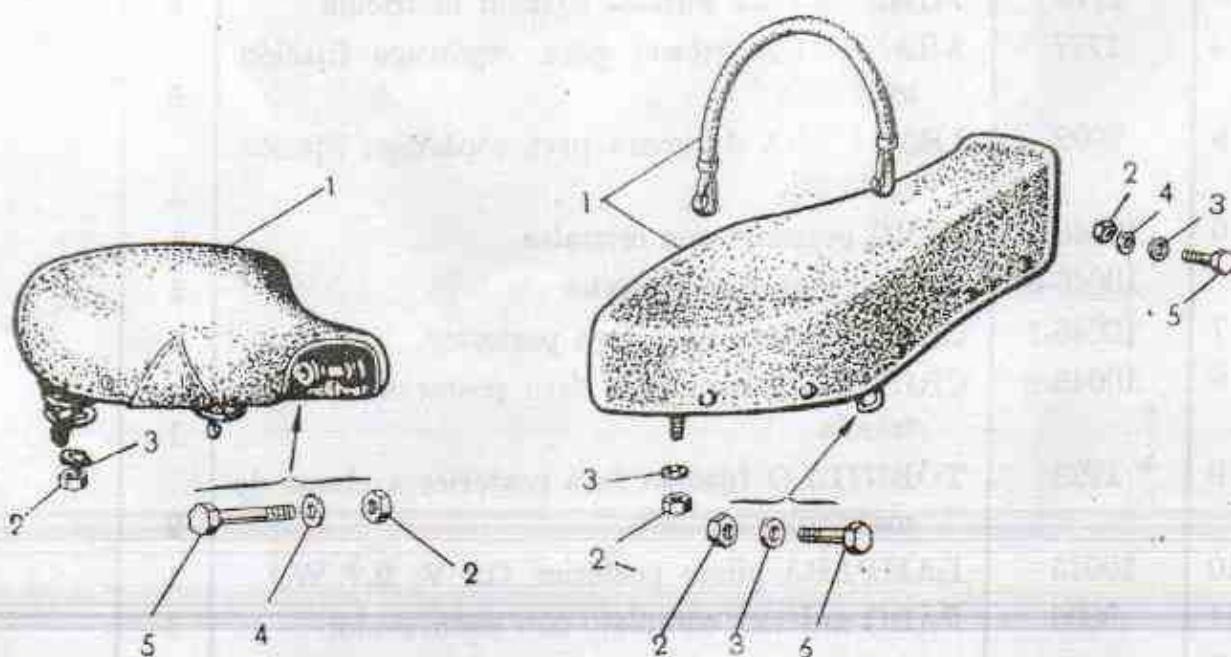
GRUPO VEHICULO

INSTALACION ELECTRICA

Fig.	Núm. de plano	DENOMINACION	Cantidad	NOTAS
1	10255/E	MATRÍCULA posterior	1	
2	10267	GOMA antivibrante fijación matrícula a guardabarras	1	
3	1778	TUERCA para tornillo fijación matrícula	2	
4	1777	ARANDELA grower para espárrago fijación matrícula	2	
5	2002	ARANDELA de goma para espárrago fijación matrícula	1	
6	10046	FARO posterior con cristales	1	
—	10046-3	BISEL para faro posterior	1	
7	10046-1	CRISTAL rojo para faro posterior	1	
8	10046-2	CRISTAL blanco para faro posterior luz matrícula	1	
9	1928	TORNILLO fijación faro posterior a chapa de matrícula	2	
10	10045	LAMPARA piloto posterior (12 V. 2,7 W.)	1	
11	9805	FARO anterior completo con conmutador	1	
12	10039	LAMPARA de cruce y carretera (6 V. 25 × 25 W.)	1	
13	9805-3	PARABOLA	1	

Fig.	Núm. de plano	DENOMINACION	Cantidad	NOTAS
14	9805-4	CRISTAL de faro anterior	1	
15	9805-5	BISEL de faro anterior	1	
16	9805-2	ALAMBRE sujeción parábola	1	
17	9805-9	TORNILLO fijación faro a embellecedor horquilla anterior	2	
18	9805-10	ARANDELA para tornillo fijación faro a embellecedor	2	
19	10043	CLAXON	1	
20	1135	TORNILLO fijación claxon a chasis	1	
21	1777	ARANDELA grower para tornillo fijación claxon a chasis	1	
22	1778	TUERCA para tornillo fijación claxon a chasis	1	



TABLA 19

(Continuación)

Fig.	Núm. de plano	DENOMINACION	Cantidad	NOTAS
23	7237	INTERRUPTOR de faro	1	
24	1250	CONJUNTO enchufe de bujía con cable	1	
—	10048	CONJUNTO enchufe de bujía	1	
—	1225	CABLE de bujía	1	
25	7179	BUJIA (F-37)	1	
26	7213	CAJA de conexiones	1	
27	1327	CONJUNTO plato magnético	1	
28	1241	TORNILLO fijación plato magnético	3	
29	1160	ARANDELA grower para tornillo fijación plato magnético	3	
30	1343	ARANDELA plana para tornillo fijación plato magnético	3	
31	7239	BOBINA de alta FEMSA o SAVIR	1	
32	1198	TORNILLO fijación bobina SAVIR	3	
33	4732	ARANDELA grower para tornillo fijación bobina SAVIR	3	
34	1135	TORNILLO fijación bobina FEMSA	1	
35	1777	ARANDELA grower para tornillo fijación bobina FEMSA	1	
36	4717	ARANDELA plana para tornillo fijación bobina FEMSA	1	
37	1778	TUERCA para tornillo fijación bobina FEMSA	1	
38	3991	BATERIA 6 V. 10 A. en 10 h.	1	A
39	7272	FIELTRO para brida soporte batería	1	A
40	7270	FIELTRO para base de batería	1	A
41	10132	SOPORTE de batería	1	A
42	1778	TUERCA para espárrago fijación soporte batería	1	A
43	1777	ARANDELA grower para espárrago fijación soporte batería	1	A
44	4717	ARANDELA plana para espárrago fijación soporte batería	1	A
45	3943	RECTIFICADOR con fusible	1	A
46	68146	FUSIBLE para rectificador	1	A
47	1775	BRIDA sujeción cables	8	A
—	1775	BRIDA sujeción cables	6	D

INDICE DE TABLAS

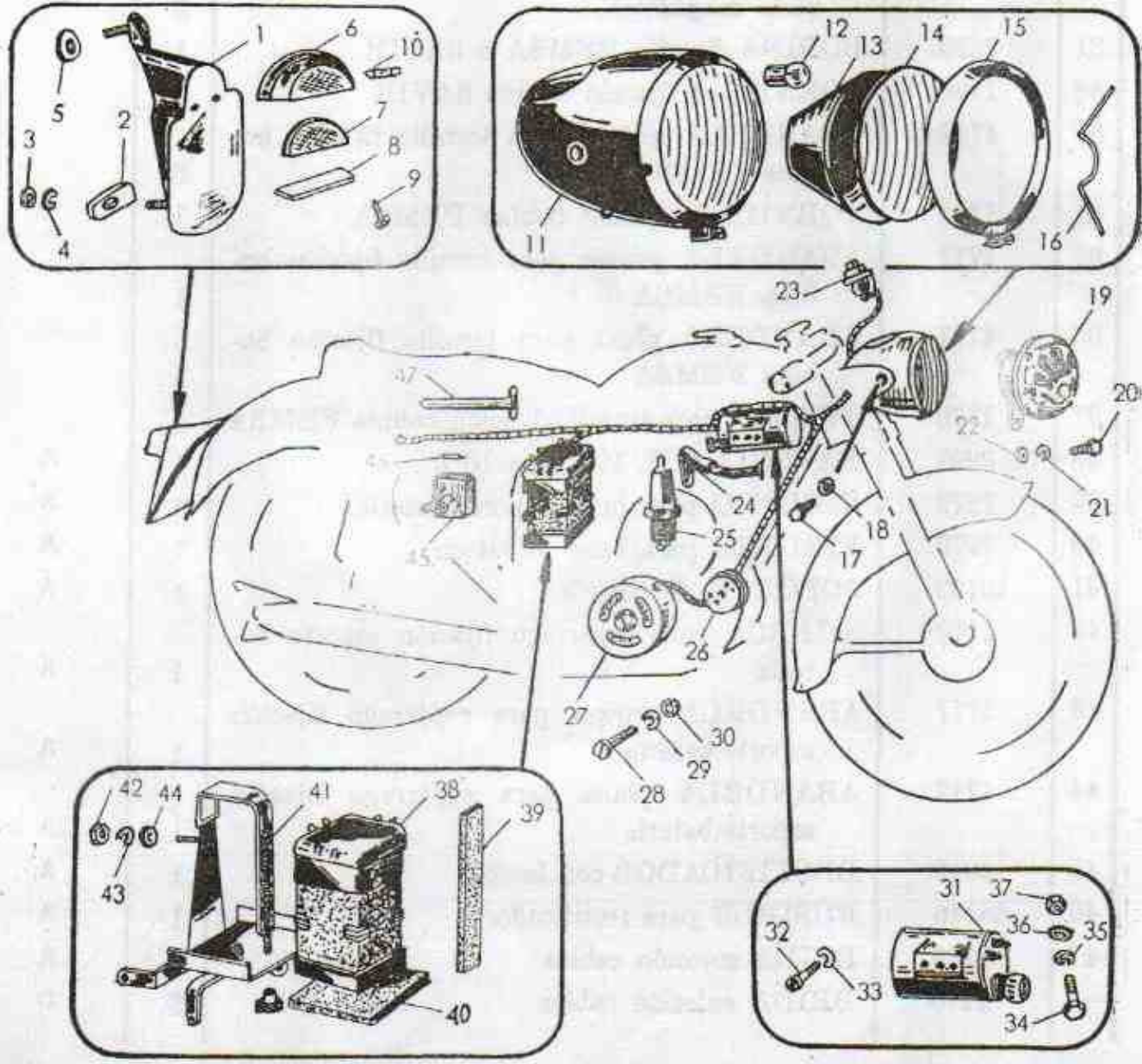
	GRUPO MOTOR	Páginas
Tabla 1.	Cilindro, culata y semicárteres	5
» 2.	Cigüeñal y pistón	7
» 3.	Embrague y transmisión primaria	9
» 4.	Engranajes cambio de velocidad	10
» 5.	Mandos selector marchas caja de cambio	12
» 6.	Puesta en marcha	14

	GRUPO VEHICULO	
Tabla 7.	Chasis y anexos	15
» 8.	Depósito, carburador y anexos	17
» 9.	Manillar y anexos Moto 200	19
	Manillar y anexos Moto 125 D	19
» 10.	Horquilla anterior y dirección	21
» 11.	Horquilla posterior y amortiguador	23
» 12.	Rueda y tensor de cadena	25
» 13.	Buje y freno anterior	26
» 14.	Buje y freno posterior	28
» 15.	Pedal de freno transmisiones	29
» 16.	Tubo de escape y silenciosos	31
» 17.	Guardabarros, cubrecadena, caja de herramientas y bolsa de herramientas	32
» 18.	Sillin	35
» 19.	Instalación eléctrica	36